



**PREGÃO PRESENCIAL N.º 007/2020
PROCESSO ADMINISTRATIVO N.º 023/2020**

MENOR PREÇO GLOBAL

OBJETO: Contratação de empresa especializada para prestação de serviços de fornecimentos e instalação de corrimão e guarda corpo em rampa e escada de acesso de funcionários no prédio da ALEMS, com fornecimento de todo material e mão de obra necessários para a execução dos serviços, visando atender a Secretaria de Infraestrutura da ALEMS, de acordo com as especificações e quantidades constantes no Anexo I – Termo de Referência deste Edital e memorial descritivo.

DATA DA ABERTURA: 22 DE SETEMBRO DE 2020 - ÀS 09:00 HORAS

A sessão de processamento do Pregão acontecerá no Plenarinho da Assembleia Legislativa - MS, localizada à Avenida Desembargador José Nunes da Cunha, Jardim Veraneio, Parque dos Poderes, Bloco 09 – ALEMS – cidade de Campo Grande/MS, telefone (67) 3389-6520.

PREÂMBULO

- 1 - DA CONVOCAÇÃO
- 2 - DO OBJETO
- 3 - DAS CONDIÇÕES DE PARTICIPAÇÃO
- 4 - DO CREDENCIAMENTO DOS REPRESENTANTES
- 5 - DO RECEBIMENTO DOS ENVELOPES
- 6 - DA PROPOSTA
- 7 - DO JULGAMENTO E CLASSIFICAÇÃO DAS PROPOSTAS
- 8 - DA HABILITAÇÃO E SEU JULGAMENTO
- 9 - DO RECURSO E DA IMPUGNAÇÃO
- 10 - DA CONTRATAÇÃO
- 11 - DO PAGAMENTO
- 12 - DO LOCAL, ACEITE E RECEBIMENTO DOS MATERIAIS / SERVIÇOS
- 13 - DAS PENALIDADES
- 14 - DA DOTAÇÃO ORÇAMENTÁRIA
- 15 - DO REAJUSTE
- 16 - DA FISCALIZAÇÃO
- 17 - DAS DISPOSIÇÕES FINAIS

- Anexo I – Termo de Referência;
- Anexo II - Formulário Padronizado de Proposta;
- Anexo III - Declaração de Habilitação;
- Anexo IV – Declaração de Fatos Supervenientes Impeditivos;



- **Anexo V – Declaração nos termos do Inciso XXXIII do artigo 7º da Constituição Federal;**
- **Anexo VI – Minuta do Contrato;**
- **Anexo VII - Declaração de Micro Empresa ou Empresa de Pequeno Porte;**
- **Anexo VIII - Declaração que não existem em seu quadro de empregados, servidores públicos;**
- **Anexo IX – Modelo de declaração de elaboração independente de proposta;**
- **Anexo X – Atestado de Visita; e**
- **Anexo XI – Memorial Descritivo.**



**PREGÃO PRESENCIAL N.º 007/2020
PROCESSO ADMINISTRATIVO N.º 023/2020**

MENOR PREÇO GLOBAL

A ASSEMBLEIA LEGISLATIVA DO ESTADO DE MATO GROSSO DO SUL, através da Pregoeira Oficial, nomeada através do Ato nº 014 de 20 de maio de 2020, publicado no DOAL/MS N° 1814 em 22/05/2020, torna público que no dia **22 de setembro de 2020 às 09:00 horas**, no plenarinho desta Casa de Leis, localizada à Avenida Desembargador José Nunes da Cunha, Jardim Veraneio, Parque dos Poderes, Bloco 09 – ALEMS – cidade de Campo Grande/MS, realizar-se-á procedimento licitatório, na modalidade **PREGÃO PRESENCIAL**, execução indireta, **do tipo “menor preço global”**, autorizada no **Processo Administrativo n.º 023/2020**, que será regido pela Lei Federal n.º 10.520/2002, Ato 078/2010 – Mesa Diretora e subsidiariamente, pela Lei Federal n.º 8.666/93 e suas alterações e demais especificações e condições constantes neste ato convocatório.

1 – DA SESSÃO PÚBLICA

1.1 - A sessão pública destinada ao recebimento e abertura dos envelopes contendo as Propostas de Preços e os Documentos de Habilitação, ocorrerá na data, hora e local seguintes:

DATA: 22/09/2020

HORÁRIO: 09:00 horas (horário local)

LOCAL: Plenarinho da Assembleia Legislativa - MS, localizada à Avenida Desembargador José Nunes da Cunha, Jardim Veraneio, Parque dos Poderes, Bloco 09 – AL/MS – cidade de Campo Grande/MS, telefone (67) 3389-6520.

1.2 – DA REGÊNCIA LEGAL

- 1.2.1. Lei nº 8.666/93 e alterações;
- 1.2.2. Lei Federal nº 10.520/02;
- 1.2.3. Lei Complementar nº 123/06 e sua alteração;
- 1.2.4. Ato 078/2010 – Mesa Diretora e alterações;
- 1.2.5. Demais disposições contidas neste Edital

2 – DO OBJETO

2.1 – Constitui o objeto da presente licitação a Contratação de empresa especializada para prestação de serviços de fornecimentos e instalação de corrimão e guarda corpo em rampa e escada de acesso de funcionários no prédio da ALEMS, com fornecimento de todo material e mão de obra necessários para a execução dos serviços, visando atender a Secretaria de Infraestrutura da ALEMS, de acordo com as especificações e quantidades constantes no Anexo I – Termo de Referência deste Edital e memorial descritivo.



3 – DAS CONDIÇÕES DE PARTICIPAÇÃO

3.1 – Poderão participar deste **Pregão quaisquer licitantes que:**

3.1.1 - Detenha atividade pertinente e compatível com o objeto deste Pregão;

3.1.2 – Atenda os requisitos e exigências constantes deste Edital e seus anexos;

3.2 – Não poderão concorrer neste **Pregão:**

3.2.1 – Consórcio de empresas, qualquer que seja sua forma de constituição;

3.2.2 – Empresa que esteja suspensa de participar de licitação realizada pela AL/MS.

3.2.3 – Empresa declarada inidônea para licitar ou contratar com a Administração Pública Municipal, Estadual ou Federal, enquanto perdurarem os motivos da punição;

3.2.4 – Direta ou indiretamente, empresa ou firma mercantil individual constituída por servidor ou dirigente de órgão ou entidade contratante ou responsável pela licitação, nos termos do art. 9º, Inciso III, da Lei Federal nº8.666/93;

3.2.5 – Não será permitida a participação de empresas que tenham sócios ou empregados que sejam funcionários da Assembleia Legislativa – MS;

3.2.6 – Não será permitida a participação de pessoa física.

3.2.7 – Empresa que se encontre sob falência, concurso de credores, dissolução, liquidação, estrangeiras que não funcione no país, nem aquela que tenha sido declarada inidônea pela Administração Pública, direta ou indireta, Federal, Estadual, Municipal e Distrital, bem como a que esteja punida com suspensão do direito de licitar, exceto a empresa em situação de recuperação judicial que possuir certidão em instância judicial que ateste a sua aptidão econômica, com a apresentação da mesma.

3.3 – DA VISITA TÉCNICA

3.3.1 - A visita técnica é **FACULTATIVA**, os licitantes poderão, se acharem necessário, vistoriar previamente o local onde será executado os serviços, para a elaboração das propostas, não cabendo, posteriormente, qualquer alegação de desconhecimento do local, das condições e dificuldades para a realização dos serviços. Caso haja interesse, o representante legal da licitante designado para este fim, deverá comparecer munido dos seguintes documentos:

- a) **No caso de diretor, sócio ou proprietário da empresa licitante** que comparecer ao local, deverá comprovar a representatividade por meio da



apresentação: de ato constitutivo, estatuto ou contrato social, do documento de eleição de seus administradores, devidamente registrados na Junta Comercial ou no cartório de pessoas jurídicas;

- b) **Tratando-se de procurador** deverá apresentar instrumento público ou particular de procuração, **com firma reconhecida em cartório**, com poderes expressos, acompanhado do correspondente documento, dentre os indicados no subitem acima, que comprove os poderes do mandante para a outorga.

3.3.2 - Agendar previamente as visitas no endereço abaixo, onde receberão o Atestado de Visita:

Órgão: Assembleia Legislativa - Estado de Mato Grosso do Sul;

Setor: Secretaria de Infraestrutura da ALEMS;

Contato: Sr. Luiz Ferreira da Silva / Sr. Neder;

Fone: (67) 3389-6400;

Localidade: Campo Grande, Estado de Mato Grosso do Sul;

Endereço: Avenida Desembargador José Nunes da Cunha, Jardim Veraneio, Parque dos Poderes, Bloco 09.

OBS.: O local indicado para a visita deverá ser vistoriado até o 3º (terceiro) dia útil que antecede a data de abertura dos envelopes, das 8:00 às 13:00 horas.

4 – DO CREDENCIAMENTO DOS REPRESENTANTES

4.1 - Para fins de credenciamento junto a Pregoeira e Equipe de Apoio, a licitante deverá enviar um representante munido de documento que o credencie à participação, respondendo este pela representada, devendo, ainda, no horário indicado no preâmbulo deste Edital, identificar-se exibindo a Carteira de Identidade ou outro documento equivalente.

4.2 – O credenciamento far-se-á mediante a apresentação dos seguintes documentos:

4.2.1 - **No caso de diretor, sócio ou proprietário da empresa licitante** que comparecer ao local, deverá comprovar a representatividade por meio da apresentação: de ato constitutivo, estatuto ou contrato social, do documento de eleição de seus administradores, devidamente registrados na Junta Comercial ou no cartório de pessoas jurídicas, conforme o caso (cópia autenticada na forma do subitem 8.4), caso em que a Pregoeira poderá autenticar a partir do original, no momento do credenciamento.

4.2.2 - **Tratando-se de procurador** deverá apresentar instrumento público ou particular de procuração, **com firma reconhecida em cartório**, com poderes expressos para formular ofertas e lances de preços e praticar todos os demais atos pertinentes ao certame, em nome da licitante, acompanhado do correspondente documento, dentre os indicados no subitem acima, que comprove os poderes do mandante para a outorga.

4.2.3 – Cada **credenciado** poderá representar apenas uma licitante.



4.3 - No momento do credenciamento deverá ser apresentada **Declaração de Habilitação conforme Anexo III**, e de acordo com o inciso VII, artigo 4º da Lei Federal nº10.520/2002, dando ciência de que cumprem plenamente os requisitos da habilitação, podendo o credenciado ou representante preencher a declaração no momento da abertura da sessão.

4.4 - A empresa licitante somente poderá se pronunciar através de seu representante credenciado e ficará obrigada pelas declarações e manifestações do mesmo.

4.5 – O representante legal da licitante que não se credenciar perante a Pregoeira e Equipe de Apoio ou cujo documento de credenciamento esteja irregular, ficará impedido de participar das fases de lances verbais, de negociação de preços, de declarar a intenção de interpor recurso, enfim, para representar a licitante durante a reunião de abertura dos envelopes Proposta ou Documentação relativos a este Pregão, caso em que será mantido o seu preço apresentado na proposta escrita, para efeito de ordenação das propostas e apuração do menor preço.

4.6 - As microempresas e as empresas de pequeno porte, nos termos do art. 72 da Lei Complementar nº 123/06 e devido à necessidade de identificação pela Pregoeira, deverão credenciar-se acrescidas das expressões “ME” ou “EPP” à sua firma ou denominação e apresentar a **DECLARAÇÃO DE ENQUADRAMENTO COMO MICROEMPRESA OU EMPRESA DE PEQUENO PORTE, ANEXO VII**, assinada pelo seu proprietário ou sócios e contador responsável pela escrituração da empresa devidamente registrado no órgão Regulador, acompanhada da **Certidão Simplificada da Junta Comercial** da sede da licitante, em plena validade.

4.6.1. O credenciamento do licitante como microempresa (ME) ou empresa de pequeno porte (EPP) somente será procedida pela Pregoeira se o interessado comprovar tal situação jurídica através dos documentos exigidos no subitem 4.6;

4.6.2. O descumprimento da lei, sem prejuízo das sanções cabíveis, não acrescentando ao nome credenciado as extensões ME ou EPP, significa renúncia expressa e consciente, desobrigando a Pregoeira, dos benefícios da Lei Complementar nº 123/06 aplicáveis ao presente certame;

4.6.3. A responsabilidade pela declaração de enquadramento como microempresa ou empresa de pequeno porte é única e exclusiva do licitante que, inclusive, se sujeita a todas as consequências legais que possam advir de um enquadramento falso ou errôneo.

4.7. O representante poderá ser substituído por outro devidamente cadastrado;

4.8. Cada credenciado poderá representar apenas uma licitante;

4.9. A não apresentação ou a não incorporação do documento de credenciamento não inabilitará a licitante, mas impedirá o representante de manifestar-se e responder pela mesma.



4.10. Caso o proponente não compareça, mas envie toda a documentação necessária dentro do prazo estipulado, participará do Pregão com a primeira proposta apresentada quando do início dos trabalhos, devendo estar ciente que estará renunciando a fase de lance, de negociação e a interposição de recursos.

5 – DO RECEBIMENTO DOS ENVELOPES

5.1 – Até o dia, horário e local fixados no preâmbulo deste Edital, a licitante deverá apresentar à Equipe de Apoio, juntamente com a **Declaração de Habilitação** (conforme Anexo III), a proposta escrita e a documentação, em envelopes separados, fechados e rubricados no fecho, contendo em suas partes externas e frontais, em caracteres destacados, além da razão social do licitante, se os mesmos não forem timbrados, os seguintes dizeres:

ENVELOPE “I” – PROPOSTA DE PREÇOS
ASSEMBLEIA LEGISLATIVA DO ESTADO DE MATO GROSSO DO SUL
PREGÃO PRESENCIAL nº ____/2020.
(RAZÃO SOCIAL E CNPJ DO LICITANTE)

ENVELOPE “II” – HABILITAÇÃO
ASSEMBLEIA LEGISLATIVA DO ESTADO DE MATO GROSSO DO SUL
PREGÃO PRESENCIAL nº ____/2020.
(RAZÃO SOCIAL E CNPJ DO LICITANTE)

6 – DA PROPOSTA (ENVELOPE Nº 1)

6.1 – A proposta contida no Envelope Proposta deverá ser apresentada com as seguintes informações e características:

6.1.1 – Emitida por computador ou datilografada, de preferência, redigida com clareza, sem emendas, rasuras, acréscimos ou entrelinhas, devidamente datada e assinada, como também rubricadas todas as suas folhas, vedadas cotações alternativas.

6.1.2 – A licitante deverá apresentar o preço unitário e preço total, conforme **Anexo II** deste Edital, e ao final com a indicação do total geral da proposta, em algarismo ou por extenso.

6.1.2.1 - A licitante deverá apresentar juntamente com a proposta de preços Declaração de Elaboração Independente de Proposta, conforme **Anexo IX**;

6.1.3 – Somente serão aceitos preços cotados em moeda nacional, ou seja, em Real (R\$), em algarismos arábicos.



6.1.4 – Nos preços cotados deverão estar inclusos todos os custos diretos e indiretos, compreendendo os impostos, taxas, embalagens, fretes, entrega, instalação, e as despesas decorrentes do fornecimento, bem ainda, deduzidos quaisquer descontos que venham a ser concedidos.

6.1.5 – Os preços deverão ser cotados com apenas duas casas decimais após a vírgula.

6.1.6 – O valor do **ITEM** informado **DEVE SER INFERIOR OU IGUAL AO VALOR DE REFERÊNCIA DO RESPECTIVO ITEM**, conforme Anexo I deste Edital.

6.1.7 – Todas as folhas devem ser rubricadas e a última folha deverá estar carimbada com o CNPJ/MF da empresa licitante e assinada pelo seu representante legal.

6.1.8 – Deve indicar o prazo de entrega e instalação, após a assinatura do contrato, de acordo com a solicitação da Contratante.

6.1.9 – Deve informar o prazo de validade da proposta, que não poderá ser inferior a 60 (sessenta) dias, contados da data de abertura dos envelopes de proposta.

6.1.10 – **Todas as folhas, referente a proposta de preços, devem estar numeradas sequencialmente, iniciando pelo número 1, no canto inferior direito da folha, acompanhada de termo de encerramento da documentação, onde conste número do processo, número do pregão e a quantidade de páginas constantes dentro do envelope, o termo deverá estar carimbado com o CNPJ/MF da empresa licitante e assinada pelo seu representante legal.**

6.2 – A apresentação da proposta implicará plena aceitação, por parte da licitante, das condições estabelecidas neste edital.

6.3 - Caso os prazos estabelecidos nos subitens 6.1.8 e 6.1.9, não estejam indicados na proposta, os mesmos serão considerados como aceitos pela licitante para efeito de julgamento.

6.4 – Não se admitirá proposta elaborada em desacordo com os termos deste Edital, ou que apresentar preços global ou unitário inexecutáveis, simbólicos, irrisórios ou de valor zero, incompatíveis com os preços de insumos e salários de mercado, acrescidos dos respectivos encargos.

6.5 - A Pregoeira poderá, no interesse da Assembleia Legislativa - MS, relevar excesso de formalismo nas propostas apresentadas pelos licitantes, desde que não comprometam a lisura e o caráter competitivo da licitação.

6.5.1 - Serão corrigidos automaticamente pela Pregoeira quaisquer erros de:

a) Falta de data e/ou rubrica da proposta poderá ser suprida pelo representante legal presente à reunião de abertura dos envelopes de “propostas de preços” com poderes para esse fim.



b) Erro de cálculo, considerando sempre o preço unitário.

6.6 – A licitante vencedora do certame deverá apresentar, num prazo máximo de 2 (dois) dias úteis, sua proposta readequada ao valor vencedor, sendo que o desconto dado deverá ser aplicado de forma linear, ou seja, em todos os itens de forma igual;

7 – DO JULGAMENTO E CLASSIFICAÇÃO DAS PROPOSTAS

7.1 – No dia, hora e local designado no preâmbulo deste Edital, será aberta sessão pública para processamento do Pregão, iniciando-se com o credenciamento dos interessados em participar do certame e recebimento dos envelopes com propostas escritas e documentação de habilitação.

7.2 - A Pregoeira procederá à abertura do Envelope n.º 01, contendo a Proposta de Preços escrita, ordenando-a em ordem crescente de preços e, em seguida, fará uma análise prévia dos preços, observando a exatidão das operações aritméticas que conduziram ao preço total, procedendo-se às correções de eventuais erros, tomando como corretos e adotando como critério de aceitabilidade os preços “**unitário**”.

7.3 – Durante o julgamento e análise das propostas, será verificada, preliminarmente, a conformidade das propostas apresentadas com os requisitos estabelecidos neste Edital, devendo ser classificadas para a etapa competitiva, ou seja, fase de lances verbais, somente aquelas que atenderem plenamente a esses requisitos.

7.4 - Após proceder conforme descrito no subitem anterior, a Pregoeira selecionará as propostas para fase de lances, observando os seguintes critérios:

a) classificará a licitante autora da proposta de menor preço por item e todas aquelas apresentadas com preços sucessivos e superiores em até 10% (dez por cento), em relação ao menor preço ofertado, disposto em ordem crescente, para que os representantes legais das licitantes participem da etapa de lances verbais.

b) não havendo pelo menos 03 (três) propostas na condição definida na alínea anterior, serão selecionadas as propostas que apresentarem os menores preços, até o máximo de 03 (três), incluindo a primeira classificada, quaisquer que sejam os preços ofertados, observado o subitem 6.1.6. No caso de empate nos preços, serão admitidas todas as propostas empatadas, independentemente do número de licitantes.

c) havendo empate entre 02 (duas) ou mais propostas selecionadas para a fase de lances, realizar-se-á o sorteio para definir a ordem da apresentação dos lances.

7.4.1 – No caso de empate nos preços, serão admitidas todas as propostas empatadas, independentemente do número de licitantes.



7.5 - A Pregoeira convocará as licitantes selecionadas conforme item 7.4 para a apresentação de lances verbais, de forma sucessiva, de valores distintos e decrescentes, **iniciando-se** pelo autor da proposta de **maior preço**, seguindo-se das demais em ordem decrescente de valor.

7.6 – A Pregoeira, poderá, antes da etapa de lances, estabelecer o intervalo mínimo entre os lances, para agilizar a sessão.

7.7 – Na fase de lances verbais será permitido o uso de celulares pelos representantes para eventuais consultas telefônicas, os quais disporão até o máximo de 03 (três) minutos, por consulta.

7.8 – Em observância à Lei Complementar Federal nº123, de 14.12.2006 e sua alteração, na presente licitação será assegurada, como critério de desempate, preferência de contratação para as microempresas e empresas de pequeno porte.

7.8.1 – Entende-se por empate aquelas situações em que as propostas apresentadas pelas microempresas e empresas de pequeno porte sejam superior até 5% (cinco por cento) à proposta mais bem classificada.

7.9 – Ocorrendo o empate, proceder-se-á da seguinte forma:

7.9.1 – A microempresa ou empresa de pequeno porte mais bem classificada será convocada para apresentar novo lance, inferior àquela considerada vencedora do certame, no prazo máximo de 5 (cinco) minutos após o encerramento dos lances, sob pena de preclusão.

7.9.2 – Não ocorrendo a contratação da microempresa ou empresa de pequeno porte, na forma do subitem 7.9.1 deste Edital, serão convocadas as remanescentes que porventura se enquadrem na hipótese do subitem 7.8.1 deste Edital, na ordem classificatória, para o exercício do mesmo direito (Lei Complementar Federal nº123, de 14.12.2006 e sua alteração).

7.9.3 – Na hipótese da não-contratação nos termos previstos no subitem 7.9 deste Edital, o objeto licitado será adjudicado em favor da proposta originalmente vencedora do certame (Lei Complementar Federal nº123, de 14.12.2006 e sua alteração).

7.9.4 – O disposto neste subitem somente se aplicará quando a melhor oferta inicial não tiver sido apresentada por microempresa ou empresa de pequeno porte (Lei Complementar Federal nº123, de 14.12.2006 e sua alteração).

7.10 – A desistência em apresentar lance verbal, quando convocado pela Pregoeira, implicará a exclusão da licitante da etapa de lances verbais e a manutenção do último preço apresentado pela licitante, para efeito de ordenação das propostas.

7.11 - Não poderá haver desistência dos lances ofertados, sujeitando-se a licitante desistente às penalidades previstas neste Edital.



7.12 - Não havendo mais interesse das licitantes em apresentar lance verbal, será encerrada a etapa competitiva e ordenadas as ofertas, exclusivamente pelo critério de **MENOR PREÇO GLOBAL**.

7.13 - Quando todas as propostas forem desclassificadas, a pregoeira poderá fixar as licitantes o prazo de 08 (oito) dias úteis para apresentação de novas propostas, escoimadas das causas de nulidades.

8 – DA HABILITAÇÃO E SEU JULGAMENTO

8.1 – Para habilitação neste Pregão, ultrapassada a fase de propostas, a licitante, detentora da melhor oferta, deverá comprovar, mediante apresentação no **ENVELOPE n.º 02**, os documentos a seguir relacionados, entregues de forma ordenada e numerados, de preferência, na seguinte ordem, de forma a permitir a maior rapidez na conferência e exame correspondentes:

a) Todas as folhas, referente a documentação de habilitação, devem estar numeradas sequencialmente, iniciando pelo número 1, no canto inferior direito da folha, acompanhada de termo de encerramento da documentação, onde conste número do processo, número do pregão e a quantidade de páginas constantes dentro do envelope, o termo deverá estar carimbado com o CNPJ/MF da empresa licitante e assinada pelo seu representante legal.

8.1.1 - Documentação relativa à HABILITAÇÃO JURÍDICA:

- a) Registro comercial, no caso de empresa individual; **ou**
- b) Ato constitutivo, estatuto ou contrato social em vigor, com suas alterações ou a respectiva consolidação, se houverem, devidamente registrado, em se tratando de sociedade comercial e, no caso de sociedade por ações, acompanhado de documento de eleição de seus administradores; **ou ainda**
- c) Inscrição do ato constitutivo, no caso de sociedades civis, acompanhado de prova de eleição da diretoria em exercício.
- d) No caso de Sociedades que envolvem uma outra empresa jurídica como sócia junta-se para a habilitação o CNPJ da respectiva empresa.
- e) A licitante que apresentar os documentos elencados no item 8.1.1 letras “a; b; c; d” para se credenciar, fica dispensado de apresentar no envelope nº 2 – habilitação.

8.1.2 - Documentação relativa à REGULARIDADE FISCAL:

- a) Prova de inscrição no Cadastro Nacional da Pessoa Jurídica do Ministério da Fazenda (**CNPJ/MF**);



- b) Prova de inscrição no Cadastro de Contribuintes Estadual ou Municipal, relativa ao domicílio ou sede da licitante, pertinente ao ramo de atividade e compatível com o objeto licitado;
- c) Certidão expedida conjuntamente pela Secretaria da Receita Federal do Brasil – RFB e pela Procuradoria Geral da Fazenda Nacional – PGFN, referente a todos os tributos federais, inclusive contribuições previdenciárias, prevista na Portaria MF 358, de 5 de setembro de 2014, alterada pela Portaria MF 443, de 17 de outubro de 2014;
- d) Prova de regularidade com a Fazenda Pública Estadual (Certidão Negativa de Débitos, compreendendo todos os tributos de competência do Estado), emitida pelo órgão competente, da localidade de domicílio ou sede da empresa licitante, na forma da Lei.
- e) Prova de regularidade com a Fazenda Pública Municipal (Certidão Negativa de Débitos Gerais, compreendendo todos os tributos de competência do Município), emitida pelo órgão competente, da localidade de domicílio ou sede da empresa licitante, na forma da Lei.
- f) Certificado de Regularidade de Situação CRS, perante o Fundo de Garantia do Tempo de Serviço / FGTS;
- g) Certidão Negativa de Débitos Trabalhistas (CNDT), na forma da Lei Federal nº 12.440 de 07.07.2011.

8.1.3 – Documentação relativa à QUALIFICAÇÃO TÉCNICA

- a) Apresentação de um ou mais Atestado de Capacidade Técnica, fornecido por pessoas jurídicas de direito público ou privado, que comprove que a licitante executou ou está executando, de maneira satisfatória e a contento, fornecimentos da natureza e vulto similares com o objeto da presente licitação.
 - a.1) O atestado deverá ser apresentado em papel timbrado do emitente e conter razão social, CNPJ, endereço e telefone para contato.
 - a.2) Os atestados poderão ser diligenciados de acordo com o parágrafo 3º do art. 43, da Lei 8.666/93.
- b) No caso de atestados emitidos por empresa de iniciativa privada, não serão considerados aqueles emitidos por empresas pertencentes ao mesmo grupo empresarial da empresa proponente.
- c) Serão consideradas como pertencentes ao mesmo grupo empresarial da empresa proponente, empresas controladas ou controladoras da empresa proponente ou que tenham pelo menos uma mesma pessoa física ou jurídica que seja sócio da empresa proponente.

8.1.4 - Documentação relativa à QUALIFICAÇÃO ECONÔMICO-FINANCEIRA:



a) Certidão negativa de falência ou concordata expedida pelo distribuidor da sede da pessoa jurídica;

8.1.5 – Outras Comprovações

a) Declaração, observadas penalidades cabíveis, de superveniência de fatos impeditivos da habilitação, conforme **Anexo IV** deste Edital.

b) Declaração da licitante de que não possui em seu quadro de pessoal, empregado (s) com menos de 18 (dezoito) anos em trabalho noturno, perigoso ou insalubre e de 16 (dezesesseis) anos em qualquer trabalho, salvo na condição de aprendiz, a partir de 14 (quatorze) anos, nos termos do Inciso XXXIII do artigo 7º da Constituição Federal (na forma do **Anexo V** deste Edital).

c) Declaração da licitante assegurando que não existe em seu quadro de empregados, servidores públicos da contratante exercendo funções de gerência, administração ou tomada de decisão, nem como sócio, diretor, membros e ainda, cônjuge, companheiro ou parente até terceiro grau, na forma do art. 9º, inciso III da Lei 8.666/93. (na forma do **Anexo VIII**).

8.2 – Os documentos solicitados que por sua natureza devam ser expedidos por órgão público, deverão estar no prazo de validade neles previstos, e todos os demais que não conste expressamente seu prazo de validade, considerar-se-ão válidos por 90 (noventa) dias contados da data de sua emissão, à exceção de atestado (s) de capacidade técnica que não será (ão) objeto de aferição quanto a esse aspecto.

8.3 – Sob pena de inabilitação, todos os documentos apresentados para habilitação deverão estar:

- a) em nome da licitante e, preferencialmente, com número do CNPJ e com o endereço respectivo;
- b) se a licitante for matriz, todos os documentos deverão estar em nome da matriz;
- c) se a licitante for a filial, todos os documentos deverão estar em nome da filial, exceto aqueles documentos que, pela própria natureza, comprovadamente, forem emitidos somente em nome da matriz.

8.4 – Os documentos exigidos neste Pregão poderão ser apresentados em original, por qualquer processo de cópia, autenticados por cartório competente ou pelos servidores do Núcleo de Licitações e Contratos até às 13:00 horas do último dia útil que anteceder a data marcada para abertura dos envelopes Proposta e Documentação, ou publicação em órgão da imprensa oficial.

8.4.1 – Serão aceitas somente cópias legíveis;

8.4.2 – Não serão aceitos documentos cujas datas estejam rasuradas;



8.4.3 – A Pregoeira reserva-se o direito de solicitar o original de qualquer documento, sempre que tiver dúvida e julgar necessário.

8.5 - Com relação a documentação de regularidade fiscal, sendo a licitante microempresa ou empresa de pequeno porte, a mesma deverá apresentar todos os documentos exigidos neste Edital, mesmo que apresente alguma restrição (Lei Complementar Federal nº123 de 14.12.2006 e sua alteração).

8.5.1 - Sendo a proponente vencedora microempresa ou empresa de pequeno porte, e havendo alguma restrição na comprovação da regularidade fiscal, ser-lhe-á assegurado o prazo de 5 (cinco) dias úteis, com termo inicial a partir do registro em Ata, prorrogáveis por igual período, a critério da Administração Pública, através da Pregoeira, para a regularização da documentação, pagamento ou parcelamento do débito, e emissão de eventuais certidões negativas ou positivas com efeito de certidão negativa (Lei Complementar Federal nº123 de 14.12.2006 e sua alteração).

8.5.2 – A não-regularização da documentação, no prazo concedido, implicará decadência do direito à contratação, sem prejuízo das sanções previstas no art. 81 da Lei Federal nº8.666 de 21.06.1993, sendo facultado à Administração convocar os licitantes remanescentes, na ordem de classificação, para a assinatura do contrato, ou revogar a licitação (Lei Complementar Federal nº123 de 14.12.2006 e sua alteração).

8.6 – Após examinados e julgados os documentos apresentados para efeito de habilitação das licitantes, mediante confronto com as condições deste Edital, serão desqualificados e não aceitos aqueles que não atenderem às exigências aqui estabelecidas.

8.7 – A licitante vencedora do certame deverá apresentar, num prazo máximo de 2 (dois) dias úteis, sua proposta readequada ao valor vencedor, sendo que o desconto dado deverá ser aplicado de forma linear, ou seja, em todos os itens de forma igual;

9 – DO RECURSO E DA IMPUGNAÇÃO

9.1 - Qualquer interessado poderá, até **02 (dois) dias úteis** antes da data fixada para abertura da sessão de processamento do Pregão e abertura dos envelopes, solicitar esclarecimentos, providências ou impugnar o presente Edital, sob pena de decadência de fazê-lo administrativamente.

9.2 – Em caso de impugnação a petição deverá ser protocolizada no setor de licitação da ALEMS, das 08:00 às 13:00 horas, dirigida a Pregoeira, devendo a mesma decidir no prazo de 24 (vinte e quatro) horas, ou conforme a complexidade, poderá submetê-la à Assessoria Jurídica para análise e parecer;

9.3 – A impugnação deverá observar os seguintes requisitos:

9.3.1 - Ser protocolada no Setor de Licitação desta Casa de Leis.



9.3.2 - Ser datilografada ou impressa por qualquer processo eletrônico e devidamente fundamentada;

9.3.3 - Ser assinada por representante legal da impugnante ou por procurador devidamente habilitado, acompanhada de cópia autenticada do Contrato Social, e no caso de procurador, também do Instrumento de Procuração devidamente autenticado e com firma reconhecida.

9.3.4 - Não serão aceitas impugnações interpostas através de Fac-símile ou outro meio eletrônico.

9.3.5 - Acolhida a impugnação ao ato convocatório, ou não sendo possível a decisão administrativa pertinente antes da data fixada para a realização deste Pregão, será designada nova data para realização do certame, com a devida publicidade, inclusive das alterações, se houverem.

9.4 – A manifestação da intenção de interpor recurso, pleiteada pela licitante deverá ser feita a Pregoeira imediatamente após a declaração do (s) vencedor (es).

9.5 – A licitante na sua manifestação explicitará, necessariamente, a motivação consistente que será liminarmente avaliada pela Pregoeira, o qual decidirá pela sua aceitação ou não.

9.6 – A falta de manifestação imediata e motivada da intenção de interpor recurso pela licitante, implicará na decadência desse direito, podendo a Pregoeira adjudicar o objeto à licitante vencedora.

9.7 – Admitido o recurso, a licitante terá o prazo de 03 (três) dias úteis, onde deverá ser protocolizada no setor de licitação da ALEMS, das 08:00 às 13:00 horas, para a apresentação das razões recursais escritas, dirigidas a Pregoeira, e estará disponível às demais licitantes classificadas, para impugná-lo ou não, apresentando suas contrarrazões em até 03 (três) dias úteis, contados do término do prazo da recorrente, sendo-lhes assegurada vista imediata em cartório dos autos do Pregão.

9.8 – As licitantes que desejarem impugnar o (s) recurso (s), ficarão intimadas a fazê-lo desde a reunião de realização deste Pregão.

9.9 – Uma vez tempestivo, a Pregoeira receberá o recurso, declarando o seu efeito suspensivo, e encaminhará à Assessoria Jurídica para análise e parecer, sendo a decisão proferida pela autoridade competente responsável pela homologação da licitação.

9.10 – O provimento quanto ao mérito do recurso pela autoridade competente implica tão somente a invalidação daqueles atos que não sejam passíveis de aproveitamento.



9.11 – Após decididos os recursos e constatada a regularidade dos atos procedimentais, a autoridade competente poderá adjudicar o objeto do Pregão à licitante vencedora, e em consequência homologar o procedimento licitatório.

10 – DA CONTRATAÇÃO

10.1 - As obrigações decorrentes deste PREGÃO consubstanciar-se-ão em CONTRATO, a ser firmado entre a Assembleia Legislativa/MS e a LICITANTE VENCEDORA, com base nos dispositivos da Lei Federal nº 10.520/02 e Lei Federal nº 8.666/93 e suas alterações posteriores.

10.2 - O prazo para assinatura do contrato ou instrumento equivalente, será de até 05 (cinco) dias, após regular convocação da ALEMS.

10.3 - O prazo estipulado no subitem 10.2 poderá ser prorrogado uma vez, por igual período, quando solicitado pela licitante vencedora, durante o seu transcurso e desde que ocorra motivo justificado aceito pela ALEMS.

10.4 - O prazo de vigência do contrato será de 60 (sessenta) dias, contados da data da sua assinatura e o prazo para entrega e instalação será de 30 (trinta) dias, contados da data da assinatura do contrato.

10.5 - A PREGOEIRA poderá, quando a convocada não assinar o Contrato, não retirar o instrumento equivalente no prazo e condições estabelecidas neste Edital, examinar as ofertas subseqüentes e a qualificação dos licitantes na ordem de classificação e, assim sucessivamente, até a apuração de uma licitante que atenda ao edital, sendo o respectivo licitante declarado vencedor.

10.6 - O Contrato a ser firmado poderá ser alterado nos casos previstos nos artigos 57 e 65 da Lei nº 8.666/93, desde que haja interesse da Administração, com a apresentação das devidas justificativas.

10.7 - A licitante CONTRATADA ficará obrigada a aceitar os acréscimos e supressões que se fizerem necessários na prestação dos serviços até o limite de 25% (vinte e cinco por cento) do valor global atualizado do Contrato, obedecendo-se as condições inicialmente previstas.

10.8 - Fica facultada, entretanto, a supressão além do limite acima estabelecido, mediante consenso entre os CONTRATANTES.

11 – DO PAGAMENTO

11.1 - O pagamento devido à **Contratada** será depositado em conta corrente, em até 30 (trinta) dias após a efetiva execução dos serviços, e mediante a apresentação de fatura ou nota fiscal devidamente atestada, por funcionário da Secretaria de Infraestrutura.

11.1.1 - É condição para o pagamento do valor constante da Nota Fiscal/Fatura, a apresentação dos seguintes documentos:



- a) Certidão expedida conjuntamente pela Secretaria da Receita Federal do Brasil – RFB e pela Procuradoria Geral da Fazenda Nacional – PGFN, referente a todos os tributos federais, inclusive contribuições previdenciárias, prevista na Portaria MF 358, de 5 de setembro de 2014, alterada pela Portaria MF 443, de 17 de outubro de 2014;
- b) Prova de regularidade com a Fazenda Pública Estadual (Certidão Negativa de Débitos, compreendendo todos os tributos de competência do Estado), emitida pelo órgão competente, da localidade de domicílio ou sede da empresa licitante, na forma da Lei.
- c) Certificado de Regularidade de Situação CRS, perante o Fundo de Garantia do Tempo de Serviço / FGTS;
- d) Certidão Negativa de Débitos Trabalhistas (CNDT), na forma da Lei Federal nº 12.440 de 07.07.2011;
- e) Declaração, quanto a inexistência de fatos modificativos quanto as declarações apresentadas por ocasião do certame licitatório (anexas ao Edital da Licitação), comprometendo-se a informar a qualquer tempo, sob as penas da Lei, a existência de fatos supervenientes impeditivos à habilitação, na forma determinada no inciso XIII do art. 55 da Lei Federal nº 8.666/93.

11.1.2. As Notas Fiscais/Faturas ou Recibos correspondentes deverão constar o número do Processo administrativo, do Pregão e do contrato firmado.

11.2 – Caso se faça necessária a retificação de fatura por culpa da contratada, o prazo terá sua contagem suspensa até a data de reapresentação da fatura ao órgão, isenta de erros, dando-se, então, prosseguimento à contagem.

11.3 - Ocorrendo atraso no pagamento, desde que este não decorra de ato ou fato atribuível à contratada, aplicar-se-á o índice IPCA (IBGE), a título de compensação financeira, que será o produto resultante do mesmo índice do dia anterior ao pagamento, multiplicado pelo número de dias de atraso do mês correspondente, repetindo-se a operação a cada mês de atraso.

11.4 – Entende-se por atraso o período que exceder o trintídio previsto no subitem 11.1.

11.5 – O Contratante reserva-se o direito de recusar o pagamento se, no ato da atestação, as prestações dos serviços não estiverem de acordo com as especificações apresentadas e aceitas.

11.6 – O Contratante poderá deduzir do montante a pagar os valores correspondentes a multas ou indenizações devidas pela Contratada, nos termos deste Pregão.



11.7 - Caso seja constatado erro ou irregularidade na Nota Fiscal, o Contratante, a seu critério, poderá devolvê-la, para as devidas correções, ou aceitá-la, com a justificativa da parte que considerar indevida.

11.8 - Na hipótese de devolução, a Nota Fiscal será considerada como não apresentada, para fins de atendimento das condições contratuais.

11.9 – O Contratante não pagará, sem que tenha autorizado prévia e formalmente, nenhum compromisso que lhe venha a ser cobrado diretamente por terceiros, sejam ou não instituições financeiras.

12 – DO LOCAL, ACEITE E RECEBIMENTO DOS MATERIAIS/SERVIÇO

12.1 - A entrega dos materiais e sua devida instalação, correrão no Prédio da Assembleia Legislativa – MS, sito à Av. Desembargador José Nunes da Cunha, Bloco 09 - Parque dos Poderes – Campo Grande – MS.

12.1.1 - Prazo de entrega e instalação dos materiais: 30 (trinta) dias após a assinatura do contrato.

12.2 - A licitante Contratada obriga-se a fornecer o equipamento e sua instalação a que se refere este Pregão, conforme o quantitativo e especificações descritas na Proposta e no Termo de Referência do Edital de Convocação, sendo de sua inteira responsabilidade a substituição daqueles que não estejam em conformidade com as referidas especificações.

12.3 - O recebimento dos materiais e sua instalação se efetivará, em conformidade com os arts. 74, I, e 76 da Lei Federal nº8.666/93, mediante termo de recebimento, expedido por servidor responsável pelo Órgão competente, após a verificação da qualidade dos materiais, quantidade, características e especificações.

12.4 - Recebido o material e sua instalação, nos termos acima, se a qualquer tempo vier a se constatar fatos supervenientes que os tornem incompatíveis com as especificações, proceder-se-á a imediata substituição do mesmo, contados da comunicação da irregularidade pelo Órgão.

12.5 - Será recusado o equipamento ou sua instalação, caso não atenda às especificações constantes neste Termo de Referência.

12.6 - Relativamente ao disposto na presente cláusula, aplicam-se, subsidiariamente, as disposições da Lei Federal n.º 8.078/90 – Código de Defesa do Consumidor.

13 – DAS PENALIDADES

13.1 - Nos termos do art. 86 da Lei Federal n.º 8.666/93, fica estipulado o percentual de 0,5%(meio por cento) sobre o valor inadimplido, a título de multa de mora, por dia de atraso injustificado no fornecimento do objeto deste Pregão, até o limite de 10%(dez por cento) do valor total do contrato.



13.2 - Em caso de inexecução total ou parcial do pactuado, em razão do descumprimento de qualquer das condições avençadas, e demais condições resultantes deste Pregão, o Contratante poderá, garantida a prévia defesa, aplicar a Contratada as seguintes penalidades:

13.2.1 – Advertência por escrito em casos de infração de pequena monta;

13.2.2 – Multa de 10% (dez por cento) sobre o valor total do contrato, no caso de inexecução total, recolhida no prazo de 15 (quinze) dias corridos contados da comunicação oficial;

13.3 – Ficará impedida de licitar e de contratar com a Administração Pública Municipal, Estadual, e Federal, por prazo não superior a 05 (cinco) anos, conforme art. 7º da Lei Federal nº10.520, de 17/07/02), garantido o direito prévio da citação e da ampla defesa, enquanto perdurarem os motivos determinantes da punição ou até que seja promovida a reabilitação perante a própria autoridade que aplicou a penalidade, a licitante que:

a) apresentar documentação falsa, ou ainda ensejar injustificadamente o retardamento da realização do certame;

b) não mantiver a proposta;

c) comportar-se de modo inidôneo ou fizer declaração falsa do atendimento das condições de habilitação ou cometer fraude fiscal;

d) convocada dentro do prazo de validade da sua proposta, não celebrar o contrato, falhar ou fraudar sua execução.

13.4 - As penalidades somente poderão ser relevadas ou atenuadas pela autoridade competente aplicando-se o Princípio da Proporcionalidade, em razão de circunstâncias fundamentadas em fatos reais e comprovados, desde que formuladas por escrito e no prazo máximo de 05 (cinco) dias úteis contados da data de recebimento da notificação, em observância aos princípios do contraditório e da ampla defesa.

14 – DA DOTAÇÃO ORÇAMENTÁRIA

14.1 – As despesas decorrentes da execução do objeto da presente licitação, correrão por conta da seguinte dotação orçamentária:

01 – PODER LEGISLATIVO

01.01 – ASSEMBLÉIA LEGISLATIVA

01.031.001-2.001 – Manutenção das Atividades Legislativa

3.3.90.39 – Outros Serviços de Terceiros – Pessoa Jurídica

15. DO REAJUSTE

15.1 - O valor contratado é fixo e irremovível, pelo período de vigência do contrato.



15.2 - Fica ressalvada a possibilidade de alteração dos preços, caso ocorra o desequilíbrio econômico financeiro do Contrato, conforme disposto no Art. 65, alínea “d” da Lei 8.666/93.

15.3 - Caso ocorra à variação nos preços, a contratada deverá solicitar formalmente a ASSEMBLEIA, devidamente acompanhada de documentos que comprovem a procedência do pedido.

16 - DA RESCISÃO CONTRATUAL

16.1 - A inexecução total ou parcial do contrato enseja a sua rescisão, com as consequências contratuais e as previstas na legislação pertinente;

16.2 - Constituem motivo para rescisão de contrato:

- I – Atraso na execução do fornecimento e instalação;
- II - Descumprimento de cláusulas contratuais (especificações ou prazos);
- III - Cumprimento irregular de cláusulas contratuais (especificações ou prazos);
- IV - Lentidão no cumprimento do contrato, comprovando a impossibilidade da conclusão do fornecimento, nos prazos estipulados;
- V - Atraso injustificado do fornecimento;
- VI - Paralisação do fornecimento, sem justa causa e prévia comunicação ao contratante;
- VII Desatendimento das determinações regulares da autoridade designada para acompanhar e fiscalizar a sua execução, assim como as de seus superiores;
- VIII - Cometimento reiterado de falhas na execução;
- IX - Decretação de falência ou instauração de insolvência civil;
- X - Dissolução da sociedade ou o falecimento do contratado;
- XI - Alteração social ou modificação da finalidade ou estrutura da pessoa jurídica, que prejudique a execução do contrato;
- XII- Razões de interesse público, de alta relevância e amplo conhecimento, justificadas e determinadas pelo contratante;
- XIII- Ocorrência de caso fortuito ou de força maior, regularmente comprovada, impeditiva da execução do contrato.

16.3 - Os casos de rescisão contratual serão formalmente motivados, assegurado o contraditório e a ampla defesa;

16.4 - A rescisão do contrato poderá ser:

- I - determinada por ato unilateral e escrito da Administração, nos casos enumerados nos incisos I a XIII do subitem 16.2;
- II - amigável, por acordo entre as partes, reduzida a termo, desde que haja conveniência para o contratante;
- III - judicial, nos termos, da legislação aplicável a contratos desta natureza.

16.5 - A rescisão administrativa ou amigável deverá ser precedida de autorização escrita e fundamentada da autoridade competente;



I. Quando a rescisão ocorrer com base nos incisos XII e XIII do subitem 16.2, sem que haja culpa da contratada, será esta ressarcida dos prejuízos regularmente comprovados que houver sofrido, tendo direito a pagamentos devidos pela execução do contrato até a data da rescisão.

16.6 - Ocorrendo impedimento, paralisação ou sustação do contrato, o prazo de execução será prorrogado automaticamente por igual tempo, tanto da paralisação quanto da sustação;

16.7 - A rescisão de que trata o inciso I do subitem 16.2, acarreta as seguintes consequências, sem prejuízo das sanções previstas na legislação aplicável:

- I - assunção imediata do objeto do contrato, no estado e local em que se encontrar, por ato próprio do Contratante;
- II – execução dos valores das multas e indenizações a ela devidos;
- III - retenção dos créditos decorrentes do contrato até o limite dos prejuízos causados ao contratante.

16.8 - A aplicação da medida prevista no inciso I do subitem 16.7, fica a critério do contratante, que poderá permitir a continuidade do serviço;

16.9 - A AL/MS se reserva o direito de paralisar, suspender ou rescindir em qualquer tempo o fornecimento objeto desta licitação, independentemente das causas relacionadas no subitem anterior, por sua conveniência exclusiva ou por mútuo acordo, tendo a contratada direito aos pagamentos devidos relativos à execução do objeto, observando sempre o interesse da CONTRATANTE.

17 – DA FISCALIZAÇÃO

17.1 - A fiscalização do contrato será exercida pela CONTRATANTE, através de servidor designado pela Secretaria de Infraestrutura, o que não exclui e nem diminui a responsabilidade da CONTRATADA com a entrega e instalação do equipamento, de acordo com as especificações e quantidades descritas no Termo de Referência e proposta de preços.

18 – DAS DISPOSIÇÕES FINAIS

18.1 – A ALEMS, responsável pelo presente Pregão reserva-se o direito de:

- a)** revogá-lo, no todo ou em parte, sempre que forem verificadas razões de interesse público decorrente de fato superveniente, ou anular o procedimento, quando constatada ilegalidade no seu processamento, de ofício ou por provocação de terceiros, mediante parecer escrito e devidamente fundamentado, observado o disposto na Lei Federal nº 8.666/93;
- b)** alterar as condições deste Edital, reabrindo o prazo para apresentação de propostas, na forma da legislação, salvo quando a alteração não afetar a formulação das ofertas;



c) adiar o recebimento das propostas, divulgando, mediante aviso público, a nova data.

18.2. Serão desclassificadas as propostas que se opuserem a quaisquer dispositivos legais vigentes, que consignarem descontos excessivos ou manifestamente inexequíveis, preço global ou unitário por lote simbólicos, irrisórios ou cotação de valor zero.

18.3. É facultado a pregoeira ou à autoridade superior, em qualquer fase da licitação, a promoção de diligência destinada a esclarecer ou complementar a instrução do processo, vedada a inclusão posterior de documento que deveria ser apresentado em sessão pública da licitação.

18.4. Após a apresentação da proposta, não caberá desistência, salvo motivo justo decorrente de fato superveniente e aceito pela pregoeira.

18.5. As licitantes são responsáveis pela fidelidade e legitimidade das informações e dos documentos apresentados em qualquer fase da licitação, bem como, pelo custo da preparação e apresentação dos documentos, independentemente do resultado do processo licitatório.

18.6. Não havendo expediente ou ocorrendo qualquer fato superveniente que impeça a realização do certame na data marcada, a sessão será automaticamente transferida para o primeiro dia útil subsequente, no mesmo horário e local anteriormente estabelecido, salvo comunicação ao contrário.

18.7. Na contagem dos prazos estabelecidos neste edital e seus anexos, excluir-se-á o dia de início e incluir-se-á o do vencimento. Só iniciam e vencem os prazos em dias de expediente.

18.8. O desatendimento de exigências formais não essenciais, não importará no afastamento da licitante, desde que seja possível a aferição de sua qualificação e da exata compreensão de sua proposta, durante a realização da sessão pública da licitação.

18.9. As normas que disciplinam esta licitação serão sempre interpretadas em favor da ampliação da disputa entre os interessados, sem o comprometimento dos princípios que regem a lei.

18.10. O ato de homologação do procedimento não confere o direito à contratação.

18.11. Os casos omissos serão resolvidos pela pregoeira com base na legislação vigente.

18.12. Os envelopes contendo a “documentação e proposta” eliminadas do certame ficarão à disposição dos licitantes pelo prazo máximo de 15 (quinze) dias úteis do encerramento da licitação, após este período serão destruídos.



18.13. As decisões da pregoeira serão consideradas definitivas somente após homologação do procedimento pelo Sr. 1º Secretário desta Casa de Leis.

18.14. As informações inerentes a este Pregão poderão ser obtidas, pelos interessados, junto a CLPP, estando disponível para atendimento de Segunda a Sexta-feira, das 08h00min às 13h00min horas, na Avenida Desembargador José Nunes da Cunha, Jardim Veraneio, Parque dos Poderes, Bloco 09 – ALEMS – cidade de Campo Grande/MS, telefone (67) 3389-6520 ou através do e-mail: licitacaoalms@gmail.com.

18.15. No mesmo endereço mencionado no subitem anterior, poderá ser retirado o Edital e o Termo de Referência ou através do e-mail: licitacaoalms@gmail.com.

18.16. Fica eleito o foro da Cidade de Campo Grande, Estado de Mato Grosso do Sul, para dirimir qualquer controvérsia resultante desta licitação, com exclusão de qualquer outro, por mais privilegiado que seja.

18.17. Integram o presente Edital, independentemente de qualquer transcrição, os ANEXOS: I (Termo de Referência - Especificações), II (Formulário Padronizado de Proposta), III (Declaração de Habilitação), IV (Declaração de Fatos Supervenientes Impeditivos), V (Declaração nos termos do Inciso XXXIII do artigo 7º da Constituição Federal), VI (Minuta do Contrato), VII (Declaração de Micro Empresa ou Empresa de Pequeno Porte), VIII (Declaração que não existem em seu quadro de empregados, servidores públicos), IX (Modelo de declaração de elaboração independente de proposta), X (Modelo de Atestado de Visita Técnica), e XI (Memorial Descritivo).

Campo Grande - MS, 09 de setembro de 2020

.....
Cleonice Kinoshita
Pregoeira Oficial



ANEXO I – TERMO DE REFERÊNCIA – ESPECIFICAÇÕES
PREGÃO PRESENCIAL Nº 007/2020
PROCESSO ADMINISTRATIVO Nº 023/2020

1. OBJETO:

1.1. Constitui o objeto da presente licitação a Contratação de empresa especializada para prestação de serviços de fornecimentos e instalação de corrimão e guarda corpo em rampa e escada de acesso de funcionários no prédio da ALEMS, com fornecimento de todo material e mão de obra necessários para a execução dos serviços, visando atender a Secretaria de Infraestrutura da ALEMS, de acordo com as especificações e quantidades constantes no Anexo I – Termo de Referência deste Edital e memorial descritivo.

2. **JUSTIFICATIVA:** Justificamos a Contratação para prestação de serviços de fornecimentos e instalação de corrimão e guarda corpo em rampa e escada de acesso de funcionários no prédio da ALEMS, tendo em vista que estudos foram elaborados a partir da visita in loco a todos os locais de uso público para definição da área a serem adaptadas de forma a garantir a todos os visitantes e funcionários livre acesso aos espaços de uso público. Desta forma estamos anexando especificações detalhadas, para subsidiarem a prestação dos serviços.

3. DO CRITÉRIO DE JULGAMENTO:

3.1 O critério de julgamento será o de **menor preço global**.

4. PRAZO DE ENTREGA DOS MATERIAIS E INSTALAÇÃO

4.1. Os materiais deverão ser entregues e instalados nos locais indicados pela **Secretaria de Infraestrutura**, num prazo máximo de **30 (trinta)** dias, a contar da assinatura do contrato, respeitando-se as características mínimas exigidas e as respectivas quantidades.

5. GARANTIA DOS MATERIAIS / INSTALAÇÃO

5.1. O prazo de garantia dos materiais, assim como das instalações será, no mínimo, de 6 (seis) meses.

5.2. Caso a garantia oferecida pelo fabricante seja inferior ao estabelecido nesta condição, o licitante deverá complementar a garantia do bem ofertado pelo tempo restante.

5.3. A Garantia abrange a manutenção corretiva dos produtos (por intermédio do(s) licitante(s) ou de seu(s) credenciado(s), se for o caso) e, de acordo com as normas técnicas específicas, a fim de mantê-los em perfeitas condições de uso, sem qualquer ônus adicional para a ALEMS.



- 5.4. Entende-se por manutenção corretiva aquela destinada a remover os defeitos apresentados pelos produtos, compreendendo, nesse caso, a substituição de peças, ajustes, reparos e correções necessárias.
- 5.5. A manutenção corretiva deverá ser realizada em dias úteis, no horário de expediente.

6. PRAZO DE VIGÊNCIA DO CONTRATO

- 6.1. O prazo de vigência do contrato será de 60 (sesenta) dias, contados da data da sua assinatura.

7. VALOR MÁXIMO PERMITIDO PARA FORNECIMENTO E INSTALAÇÃO

- 7.1. O valor máximo permitido para a aquisição é de **R\$ 85.458,47 (oitenta e cinco mil, quatrocentos e cinquenta e oito reais e quarenta e sete centavos)**.
- 7.2. Cada concorrente deverá computar, no preço que cotará, todos os custos diretos e indiretos, frete, embalagem, instalação, deslocamento, inclusive os resultantes da incidência de quaisquer tributos, contribuições ou obrigações decorrentes da legislação trabalhista, fiscal e previdenciária a que sujeito.

8. DOTAÇÃO ORÇAMENTÁRIA

- 8.1. As despesas decorrentes da execução do objeto da presente licitação, correrão por conta da seguinte dotação orçamentária, utilizando-se de recursos financeiros próprios da Assembleia Legislativa:

01 – PODER LEGISLATIVO

01.01 – ASSEMBLEIA LEGISLATIVA

01.031.001-2.001 – Manutenção das Atividades Legislativas

3.3.90.39 – Outros Serviços de Terceiros – Pessoa Jurídica

9. DA CONTRATAÇÃO

- 9.1. As obrigações decorrentes deste PREGÃO consubstanciar-se-ão em CONTRATO, a ser firmado entre a Assembleia Legislativa/MS e a LICITANTE VENCEDORA, com base nos dispositivos da Lei Federal nº 10.520/02 e Lei Federal nº 8.666/93 e suas alterações posteriores.
- 9.2. O prazo para assinatura do contrato ou instrumento equivalente, será de até 05 (cinco) dias, após regular convocação da ALMS.
- 9.3. O prazo estipulado no subitem 9.2 poderá ser prorrogado uma vez, por igual período, quando solicitado pela licitante vencedora, durante o seu transcurso e desde que ocorra motivo justificado aceito pela ALEMS.
- 9.4. O prazo de vigência do contrato será de 60 (sessenta) dias, contados da data da sua assinatura.



- 9.5. A PREGOEIRA poderá, quando a convocada não assinar o Contrato, não retirar o instrumento equivalente no prazo e condições estabelecidas neste Edital, examinar as ofertas subseqüentes e a qualificação dos licitantes na ordem de classificação e, assim sucessivamente, até a apuração de uma licitante que atenda ao edital, sendo o respectivo licitante declarado vencedor.
- 9.6. O Contrato a ser firmado poderá ser alterado nos casos previstos nos artigos 57 e 65 da Lei nº 8.666/93, desde que haja interesse da Administração, com a apresentação das devidas justificativas.
- 9.7. A licitante CONTRATADA ficará obrigada a aceitar os acréscimos e supressões que se fizerem necessários na prestação dos serviços até o limite de 25% (vinte e cinco por cento) do valor global atualizado do Contrato, obedecendo-se as condições inicialmente previstas.
- 9.8. Fica facultada, entretanto, a supressão além do limite acima estabelecido, mediante consenso entre os CONTRATANTES.

10. DO PAGAMENTO

- 10.1. O pagamento devido à **Contratada** será depositado em conta corrente, em até 30 (trinta) dias após a efetiva execução dos serviços, e mediante a apresentação de fatura ou nota fiscal devidamente atestadas, por servidor designado pela Secretaria de Infraestrutura.
 - 10.1.1. É condição para o pagamento do valor constante da Nota Fiscal/Fatura, a apresentação dos seguintes documentos:
 - a) Certidão expedida conjuntamente pela Secretaria da Receita Federal do Brasil – RFB e pela Procuradoria Geral da Fazenda Nacional – PGFN, referente a todos os tributos federais, inclusive contribuições previdenciárias, prevista na Portaria MF 358, de 5 de setembro de 2014, alterada pela Portaria MF 443, de 17 de outubro de 2014;
 - b) Prova de regularidade com a Fazenda Pública Estadual (Certidão Negativa de Débitos, compreendendo todos os tributos de competência do Estado), emitida pelo órgão competente, da localidade de domicílio ou sede da empresa licitante, na forma da Lei.
 - c) Certificado de Regularidade de Situação CRS, perante o Fundo de Garantia do Tempo de Serviço / FGTS;
 - d) Certidão Negativa de Débitos Trabalhistas (CNDT), na forma da Lei Federal nº 12.440 de 07.07.2011;
 - e) Declaração, quanto a inexistência de fatos modificativos quanto as declarações apresentadas por ocasião do certame licitatório (anexas ao Edital da Licitação), comprometendo-se a informar a qualquer tempo, sob as penas da Lei, a existência de fatos supervenientes impeditivos à habilitação, na forma determinada no inciso XIII do art. 55 da Lei Federal nº 8.666/93.



10.1.2. As Notas Fiscais/Faturas ou Recibos correspondentes deverão constar o número do Processo administrativo, do Pregão e do contrato firmado.

11. DO ACRÉSCIMO OU SUPRESSÃO

- 11.1. No interesse da **CONTRATANTE**, o valor inicial contratado poderá ser aumentado ou suprimido até o limite de 25% (vinte e cinco por cento), conforme o disposto no artigo 65, parágrafos 1º e 2º, da Lei Federal nº 8.666/93.
- 11.2. A **CONTRATADA** fica obrigada a aceitar, nas mesmas condições contratadas, os acréscimos ou supressões que se fizerem necessários;
- 11.3. Nenhum acréscimo ou supressão poderá exceder o limite estabelecido nesta condição, salvo as supressões que resultem de acordo celebrado entre as partes.

12. DO LOCAL, ACEITE E RECEBIMENTO DOS MATERIAIS E INSTALAÇÃO

- 12.1. A entrega do materiais e sua devida instalação, correrão no Prédio da Assembleia Legislativa – MS, sito à Av. Desembargador José Nunes da Cunha, Bloco 09 - Parque dos Poderes – Campo Grande – MS.
 - 12.1.1 - Prazo de entrega dos materiais e instalação: 30 (trinta) dias após a assinatura do contrato.
- 12.2. A licitante Contratada obriga-se a fornecer o material e sua instalação a que se refere este Convite, conforme o quantitativo e especificações descritas na Proposta e no Termo de Referência do Edital de Convocação, sendo de sua inteira responsabilidade a substituição daqueles que não estejam em conformidade com as referidas especificações.
- 12.3. O recebimento do material e sua instalação se efetivará, em conformidade com os arts. 74, I, e 76 da Lei Federal nº8.666/93, mediante termo de recebimento, expedido por servidor responsável pelo Órgão competente, após a verificação da qualidade dos materiais, quantidade, características e especificações.
- 12.4. Recebido o material e sua instalação, nos termos acima, se a qualquer tempo vier a se constatar fatos supervenientes que os tornem incompatíveis com as especificações, proceder-se-á a imediata substituição do mesmo, contados da comunicação da irregularidade pelo Órgão.
- 12.5. Será recusado o material ou sua instalação, caso não atenda às especificações constantes neste Termo de Referência e contrato.
- 12.6. Relativamente ao disposto na presente cláusula, aplicam-se, subsidiariamente, as disposições da Lei Federal n.º 8.078/90 – Código de Defesa do Consumidor.

13. DAS OBRIGAÇÕES DA CONTRATADA:

- I – Entregar os serviços, objeto deste Termo de Referência, no prazo proposto e em



conformidade com as especificações exigidas no Edital e Normas Técnicas;

II – Manter, durante a execução do Contrato, todas as condições de habilitação e qualificação exigidas na licitação que deu origem a este ajuste;

III – Assumir, com exclusividade, todos encargos, impostos, fretes e taxas que forem devidos em decorrência do objeto do Contrato, bem como as contribuições devidas à Previdência Social, encargos trabalhistas, prêmios de seguro e de acidentes de trabalho, trânsito, e outras despesas que se fizerem necessárias ao cumprimento do objeto pactuado;

IV – Assumir, como exclusivamente suas, as responsabilidades pela idoneidade e pelo comportamento de seus empregados, prepostos ou subordinados, e, ainda, por quaisquer prejuízos que sejam causados ao **Contratante** ou a terceiros;

V – Apresentar, quando solicitado pelo **Contratante**, a comprovação de estarem sendo satisfeitos todos os seus encargos e obrigações trabalhistas, previdenciários e fiscais;

VI – Responder perante ao **Contratante** e terceiros por eventuais prejuízos e danos decorrentes de sua demora ou de sua omissão, na condução do objeto deste instrumento sob a sua responsabilidade ou por erro relativos à execução do objeto deste Edital;

VII – Responsabilizar-se por quaisquer ônus decorrentes de omissões ou erros na elaboração de estimativa de custos e que redundem em aumento de despesas ou perda de descontos para o **Contratante**;

VIII – Instruir o fornecimento do objeto deste Termo de Referência com as notas fiscais correspondentes;

IX – Cumprir todas as leis e posturas federais, estaduais e municipais pertinentes e responsabilizar-se por todos prejuízos decorrentes de infrações a que houver dado causa;

X – Não transferir em hipótese alguma este instrumento contratual a terceiros.

XI - A empresa vencedora será responsável pela substituição dos materiais em desacordo com as especificações deste Termo de Referência, sem ônus para a ALEMS.

XII – Aceitar, nas mesmas condições contratuais, os acréscimos ou supressões que se fizerem, no objeto, até 25% (vinte e cinco por cento) do valor inicial do Contrato.

XIII - É de responsabilidade da contratada os pagamentos com hospedagem, alimentação e deslocamento de seus funcionários;

14. DAS OBRIGAÇÕES DA CONTRATANTE:

I – Cumprir todos os compromissos financeiros assumidos com a **Contratada**;

II – Fornecer e colocar à disposição da **Contratada** todos os elementos e informações que se fizerem necessários ao fornecimento do objeto licitado;

III – Proporcionar condições para a boa consecução do objeto deste Termo;



IV – Notificar, formal e tempestivamente, a **Contratada** sobre as irregularidades observadas no cumprimento das assumidas;

V – Notificar a **Contratada**, por escrito e com antecedência, sobre multas, penalidades e quaisquer débitos de sua responsabilidade;

VI – Fiscalizar o presente Contrato através do Órgão competente;

VII – Acompanhar a entrega do equipamento e sua instalação, efetuada pela **Contratada**, podendo intervir durante a sua entrega ou instalação, para fins de ajustes ou suspensão dos serviços.

15. DA FISCALIZAÇÃO DO CONTRATO

15.1. A fiscalização do contrato será exercida pela CONTRATANTE, através de servidor designado, o que não exclui e nem diminui a responsabilidade da CONTRATADA com o fornecimento dos materiais de acordo com as especificações e quantidades descritas no Termo de Referência e proposta de preços.

16. DO REAJUSTE DE PREÇO

16.1. O valor contratado é fixo e irrevogável, pelo período de vigência do contrato.

16.2. Fica ressalvada a possibilidade de alteração dos preços, caso ocorra o desequilíbrio econômico financeiro do Contrato, conforme disposto no Art. 65, alínea “d” da Lei 8.666/93.

16.3. Caso ocorra à variação nos preços, a contratada deverá solicitar formalmente a ASSEMBLEIA, devidamente acompanhada de documentos que comprovem a procedência do pedido.

17. DAS INFORMAÇÕES

17.1. As informações inerentes a este Pregão poderão ser obtidas, pelos interessados, junto a CLPP, estando disponível para atendimento de Segunda a Sexta-feira, das 08:00 às 13:00 horas, na Assembleia Legislativa/MS, sito à Avenida Desembargador José Nunes da Cunha, Bloco 9 - Parque dos Poderes, Campo Grande – MS ou através do e-mail: licitacaoalms@gmail.com.

18. DA EXECUÇÃO DO OBJETO

18.1. O regime de fornecimento e instalação objeto da licitação será conforme normas técnicas.

19. DAS ESPECIFICAÇÕES E VALOR REFERÊNCIA UNITÁRIO E TOTAL

| ITEM | DESCRIÇÃO | UN. | QUANT. | VALOR UNITÁRIO | VALOR TOTAL |
|------|-----------|-----|--------|----------------|-------------|
|------|-----------|-----|--------|----------------|-------------|



| | | | | | |
|---|--|-------|-------|------------|---------------|
| 1 | Corrimão em aço inox $\varnothing=1\ 1/2"$, duplo, h=90cm. | METRO | 91,44 | R\$ 411,43 | R\$ 37.621,15 |
| 2 | Guarda-corpo h = 1,10m e Corrimão em Aço Inox, barras superiores alt=0,92m e 0,70m e barra inferior, diam= 1.1/2" r, barras verticais d=3/4" a cada 0,11m, curvas de aço inox. - Escada - EXCETO CORRIMÃO. | METRO | 92,40 | R\$ 517,72 | R\$ 47.837,32 |

Obs.: Fica aberto às empresas interessadas, **facultativamente**, visita técnica do local a ser prestado os serviços, sendo no seguinte endereço: de Segunda a Sexta-feira, das 08:00 às 13:00 horas, na Assembleia Legislativa/MS, sito à Avenida Desembargador José Nunes da Cunha, Bloco 9 - Parque dos Poderes, Campo Grande – MS. Podendo ser previamente agendada através do telefone **(67) 3389-6400**.



ANEXO II – FORMULÁRIO PADRONIZADO DE PROPOSTA

| PROPOSTA DE PREÇO | | MODALIDADE PREGÃO PRESENCIAL | | NÚMERO ___/2020 | | TIPO Menor Preço Global | | FLS | |
|--|--|--|--------|-----------------|----------------|----------------------------|--|----------|--|
| | | Órgão: ALMS – ASSEMBLEIA LEGISLATIVA DE MATO GROSSO DO SUL | | | | | | | |
| | | Processo Nº: ___/2020 | | | | | | | |
| Proponente: | | | | | | | | | |
| Endereço: | | | | | | | | | |
| Cidade: | | | | | | Data: | | | |
| Telefone: | | Fax: | | | | | | Rubrica: | |
| <p>Objeto: Constitui o objeto da presente licitação a Contratação de empresa especializada para prestação de serviços de fornecimentos e instalação de corrimão e guarda corpo em rampa e escada de acesso de funcionários no prédio da ALEMS, com fornecimento de todo material e mão de obra necessários para a execução dos serviços, visando atender a Secretaria de Infraestrutura da ALEMS, de acordo com as especificações e quantidades constantes no Anexo I – Termo de Referência deste Edital e memorial descritivo.</p> | | | | | | | | | |
| ITEM | ESPECIFICAÇÃO | UNID. | QUANT. | MARCA | PREÇO UNITÁRIO | PREÇO TOTAL | | | |
| 1 | Corrimão em aço inox $\varnothing=1\ 1/2"$, duplo, h=90cm. | METRO | 91,44 | | | | | | |
| 2 | Guarda-corpo h = 1,10m e Corrimão em Aço Inox, barras superiores alt=0,92m e 0,70m e barra inferior, diam= 1.1/2" r, barras verticais d=3/4" a cada 0,11m, curvas de aço inox. - Escada - EXCETO CORRIMÃO. | METRO | 92,40 | | | | | | |



**ASSEMBLEIA
LEGISLATIVA**
MATO GROSSO DO SUL

Palácio Guaicurus
Avenida Desembargador José Nunes da Cunha
Jardim Veraneio – Parque dos Poderes – Bloco 09
Campo Grande / MS – CEP: 79.031-901
Tel.: (67)3389.6565 – CNPJ: 03.979.390/0001-81
www.al.ms.leg.br

VALOR GLOBAL R\$ _____ (_____).

Nos preços cotados estão inclusos todos os custos diretos e indiretos, compreendendo os impostos, taxas, embalagens, fretes, instalação e as despesas decorrentes do fornecimento e sua instalação, bem ainda, deduzidos quaisquer descontos que venham a ser concedidos.

Estando de acordo com os termos do ato convocatório e com a legislação nele indicada, propomos os valores acima com validade da proposta de 60 (sessenta) dias com pagamento de acordo com Edital, através do Banco: _____ Agência Nº _____ C/C Nº _____.
Prazo de entrega do material instalado: 30 dias após a assinatura do contrato.
Garantia do material e instalação: 06 (seis) meses.

Local e Data ____/_____/____

CARIMBO E ASSINATURA DO REPRESENTANTE LEGAL DA EMPRESA

NÚMERO DO CNPJ DA EMPRESA LICITANTE



ANEXO III

DECLARAÇÃO DE HABILITAÇÃO

(Nome da Empresa) _____,
CNPJ/MF nº _____, situada (endereço
completo) _____, **declara**, sob as penas da
Lei, nos termos do Inciso VII, art. 4º da Lei Federal nº10.520/2002, que cumpre
plenamente os requisitos da habilitação exigidos no Edital de Pregão Presencial nº
____/2.02__, autorizado pelo Processo Administrativo nº ____/2.02__.

Por ser expressa manifestação da verdade, firmo o presente.

Cidade (____), _____ de _____ de 2.02__.
estado

**Carimbo do CNPJ/MF e assinatura do
Representante legal da empresa**



ANEXO IV

DECLARAÇÃO DE FATOS SUPERVENIENTES IMPEDITIVOS

Declaramos, sob as penalidades cabíveis, a inexistência de fatos que impeçam a nossa empresa de participar de licitações públicas, e comprometemo-nos a informar a qualquer tempo, sob as penas da Lei, a existência de fatos supervenientes impeditivos à habilitação, na forma determinada no § 2º, do art. 32 da Lei Federal nº 8.666/93

_____, _____ de _____ de 2.02__.
Cidade estado

**Carimbo do CNPJ/MF e assinatura do
Representante legal da empresa**



ANEXO V

DECLARAÇÃO NOS TERMOS DO INCISO XXXIII DO ARTIGO 7º DA CONSTITUIÇÃO FEDERAL

Pregão Presencial nº ____/202__
Processo Administrativo nº ____/202__

....., inscrito no CNPJ/MF sob o nº....., por intermédio de seu representante legal o (a) Sr (a) portador (a) da Carteira de Identidade nº..... e do CPF/MF nº, **DECLARA**, para fins do disposto no inciso V do art. 27 da Lei Federal nº8.666, de 21 de junho de 1.993, acrescido pela Lei nº9.854, de 27 de outubro de 1.999, que não emprega menor de dezoito anos e trabalho noturno, perigoso ou insalubre e não emprega menor de dezesseis anos.

Ressalva: emprega menor, a partir de quatorze anos, na condição de aprendiz ().

_____ - MS, ____ de _____ de _____

Assinatura do representante legal da empresa

(Observação: em caso afirmativo, assinalar a ressalva acima)



ANEXO VI – MINUTA DO CONTRATO

PROCESSO ADMINISTRATIVO Nº ____/202__
CONTRATO ADMINISTRATIVO Nº ____/202__

A ASSEMBLEIA LEGISLATIVA – ESTADO DE MATO GROSSO DO SUL, pessoa jurídica de direito público interno, com sede na Rua _____, nº ____, Bairro _____, nesta cidade, inscrito no C.N.P.J. sob o Nº. _____, neste ato representado por seu 1º Secretário o Deputado _____, brasileiro, casado, portador do RG nº _____ e CPF nº _____, residente e domiciliado na _____, Bairro _____, Campo Grande - MS, doravante denominada **Contratante** e de outro lado a empresa _____, pessoa jurídica de direito privado, inscrita no CNPJ/MF sob o nº _____, com estabelecimento na _____, Bairro _____, na cidade _____, doravante denominada **Contratada**, representada neste ato por _____, (nacionalidade, estado civil, profissão), portador da CI sob o RG nº _____, expedida pela SSP/_____, e inscrito no CPF nº _____, residente e domiciliado na Rua _____ Nº _____, Bairro _____, na Cidade de _____, e perante as testemunhas abaixo firmadas, pactuam o presente **Contrato**, cuja celebração foi autorizada pelo despacho de homologação do processo de **Pregão Presencial nº** ____/202__, realizado nos termos da Lei Federal nº 10.520/2002, regulado subsidiariamente pela Lei Federal nº 8.666/93 em sua atual redação, e no Ato nº ____ de ____/____/____, atendidas as cláusulas e condições que se enunciam a seguir:

CLÁUSULA PRIMEIRA - OBJETO: Constitui o objeto do presente contrato a Contratação de empresa especializada para prestação de serviços de fornecimentos e instalação de corrimão e guarda corpo em rampa e escada de acesso de funcionários no prédio da ALEMS, com fornecimento de todo material e mão de obra necessários para a execução dos serviços, visando atender a Secretaria de Infraestrutura da ALEMS, de acordo com as especificações e quantidades constantes no Anexo I – Termo de Referência deste Edital e memorial descritivo.

§ 1º - Faz parte deste instrumento de contrato, independente de transcrição:

- a) Edital Pregão nº ____/2020
- b) Anexo I – Termo de Referência;
- c) Proposta da Contratada.

CLÁUSULA SEGUNDA – DA EXECUÇÃO: O objeto deste contrato será realizado por execução indireta, sob regime de empreitada por preço global.

CLÁUSULA TERCEIRA - DO PREÇO E CONDIÇÕES DE PAGAMENTO: Dá-se a este contrato o valor global de R\$ _____ (_____), para o



fornecimento do objeto previsto na cláusula primeira, e para o período mencionado na cláusula quarta, e de acordo com a tabela abaixo:

| ITEM | DESCRIÇÃO | UN. | QUANT. | MARCA | VALOR UNITARIO | VALOR TOTAL |
|------|--|-------|--------|-------|----------------|-------------|
| 1 | Corrimão em aço inox $\varnothing=1\ 1/2"$, duplo, h=90cm. | METRO | 91,44 | | R\$ XXXX | R\$ XXX |
| 2 | Guarda-corpo h = 1,10m e Corrimão em Aço Inox, barras superiores alt=0,92m e 0,70m e barra inferior, diam= 1.1/2" r, barras verticais d=3/4" a cada 0,11m, curvas de aço inox. - Escada - EXCETO CORRIMÃO. | METRO | 92,40 | | R\$ XXXX | R\$ XXX |

§ 1º - Os pagamentos devidos à **Contratada** serão depositados em conta corrente nº _____, agência nº _____ do banco _____, em até 30 (trinta) dias após a efetiva execução dos serviços, e mediante a apresentação de fatura ou nota fiscal devidamente atestadas, por servidor designado pela Secretaria de Infraestrutura.

§ 2º - É condição para o pagamento do valor constante da Nota Fiscal/Fatura, a apresentação dos seguintes documentos:

- a) Certidão expedida conjuntamente pela Secretaria da Receita Federal do Brasil – RFB e pela Procuradoria Geral da Fazenda Nacional – PGFN, referente a todos os tributos federais, inclusive contribuições previdenciárias, prevista na Portaria MF 358, de 5 de setembro de 2014, alterada pela Portaria MF 443, de 17 de outubro de 2014;
- b) Prova de regularidade com a Fazenda Pública Estadual (Certidão Negativa de Débitos, compreendendo todos os tributos de competência do Estado), emitida pelo órgão competente, da localidade de domicílio ou sede da empresa licitante, na forma da Lei.
- c) Certificado de Regularidade de Situação CRS, perante o Fundo de Garantia do Tempo de Serviço / FGTS;
- d) Certidão Negativa de Débitos Trabalhistas (CNDT), na forma da Lei Federal nº 12.440 de 07.07.2011;
- e) Declaração, quanto a inexistência de fatos modificativos quanto as declarações apresentadas por ocasião do certame licitatório (anexas ao Edital da Licitação), comprometendo-se a informar a qualquer tempo, sob as penas da Lei, a existência de fatos supervenientes impeditivos à



habilitação, na forma determinada no inciso XIII do art. 55 da Lei Federal nº 8.666/93.

§ 3º - As Notas Fiscais/Faturas ou Recibos correspondentes deverão constar o número do Processo administrativo, do Pregão e do contrato firmado.

§ 4º - Caso se faça necessária a retificação de fatura por culpa da contratada, o prazo terá sua contagem suspensa até a data de reapresentação da fatura ao órgão, isenta de erros, dando-se, então, prosseguimento à contagem.

§ 5º - Ocorrendo atraso no pagamento, desde que este não decorra de ato ou fato atribuível à contratada, aplicar-se-á o índice IPCA (IBGE), a título de compensação financeira, que será o produto resultante do mesmo índice do dia anterior ao pagamento, multiplicado pelo número de dias de atraso do mês correspondente, repetindo-se a operação a cada mês de atraso.

§ 6º - Entende-se por atraso o período que exceder o trintídio previsto no subitem § 1º.

§ 7º - O Contratante reserva-se o direito de recusar o pagamento se, no ato da atestação, as prestações dos serviços não estiverem de acordo com as especificações apresentadas e aceitas.

§ 8º - O Contratante poderá deduzir do montante a pagar os valores correspondentes a multas ou indenizações devidas pela Contratada, nos termos deste Pregão.

§ 9º - Caso seja constatado erro ou irregularidade na Nota Fiscal, o Contratante, a seu critério, poderá devolvê-la, para as devidas correções, ou aceitá-la, com a justificativa da parte que considerar indevida.

§ 10º - Na hipótese de devolução, a Nota Fiscal será considerada como não apresentada, para fins de atendimento das condições contratuais.

§ 11º - O Contratante não pagará, sem que tenha autorizado prévia e formalmente, nenhum compromisso que lhe venha a ser cobrado diretamente por terceiros, sejam ou não instituições financeiras.

CLÁUSULA QUARTA – DOS PRAZOS:

§ 1º - O prazo de vigência do presente Contrato é de 60 (sessenta) dias, contados a partir da data de sua assinatura.

§ 2º - Prazo de execução dos serviços, entrega do material instalado: 30 (trinta) dias contados a partir da data de sua assinatura do contrato.

PARÁGRAFO ÚNICO – Havendo interesse da Administração, o presente Contrato poderá ser prorrogado nas seguintes hipóteses:

I – Nos casos previstos na legislação pertinente;



II – Havendo saldo remanescente quanto ao objeto contratado.

§ 2º - DA GARANTIA DOS MATERIAIS / INSTALAÇÃO

- a) O prazo de garantia dos materiais, assim como das instalações será, no mínimo, de 6 (seis) meses.
- b) Caso a garantia oferecida pelo fabricante seja inferior ao estabelecido nesta condição, o licitante deverá complementar a garantia do bem ofertado pelo tempo restante.
- c) A Garantia abrange a manutenção corretiva dos produtos (por intermédio do(s) licitante(s) ou de seu(s) credenciado(s), se for o caso) e, de acordo com as normas técnicas específicas, a fim de mantê-los em perfeitas condições de uso, sem qualquer ônus adicional para a ALEMS.
- d) Entende-se por manutenção corretiva aquela destinada a remover os defeitos apresentados pelos produtos, compreendendo, nesse caso, a substituição de peças, ajustes, reparos e correções necessárias.
- e) A manutenção corretiva deverá ser realizada em dias úteis, no horário de expediente.

CLÁUSULA QUINTA - DA DESPESA: As despesas decorrentes da execução do presente Contrato, correrão por conta da seguinte dotação orçamentária:

01 – PODER LEGISLATIVO

01.01 – ASSEMBLÉIA LEGISLATIVA

01.031.001-2.001 – Manutenção das Atividades Legislativa

3.3.90.39 – Outros Serviços de Terceiros – Pessoa Jurídica

CLÁUSULA SEXTA – DA FISCALIZAÇÃO: A fiscalização do serviço realizado será exercida pela CONTRATANTE, através do servidor Sr. _____, designado pela Secretaria de Infraestrutura, o que não exclui e nem diminui a responsabilidade da CONTRATADA com a execução dos serviços de acordo com as especificações e quantidades descritas no Termo de Referência e proposta de preços.

PARÁGRAFO ÚNICO – A Contratada permitirá e oferecerá condições para a mais ampla e completa fiscalização, durante a vigência deste Contrato, fornecendo informações, propiciando o acesso à documentação pertinente e atendendo às observações e exigências apresentadas pela fiscalização.

CLÁUSULA SÉTIMA – DAS OBRIGAÇÕES DA CONTRATADA: Constituem obrigações da **Contratada**, além das demais previstas neste Contrato ou dele decorrentes:

I – Entregar os serviços, objeto deste Termo de Referência, no prazo proposto e em conformidade com as especificações exigidas no Edital e Normas Técnicas;



II – Manter, durante a execução do Contrato, todas as condições de habilitação e qualificação exigidas na licitação que deu origem a este ajuste;

III – Assumir, com exclusividade, todos encargos, impostos, fretes e taxas que forem devidos em decorrência do objeto deste Contrato, bem como as contribuições devidas à Previdência Social, encargos trabalhistas, prêmios de seguro e de acidentes de trabalho, trânsito, e outras despesas que se fizerem necessárias ao cumprimento do objeto pactuado;

IV – Assumir, como exclusivamente suas, as responsabilidades pela idoneidade e pelo comportamento de seus empregados, prepostos ou subordinados, e, ainda, por quaisquer prejuízos que sejam causados ao **Contratante** ou a terceiros;

V – Apresentar, quando solicitado pelo **Contratante**, a comprovação de estarem sendo satisfeitos todos os seus encargos e obrigações trabalhistas, previdenciários e fiscais;

VI – Responder perante ao **Contratante** e terceiros por eventuais prejuízos e danos decorrentes de sua demora ou de sua omissão, na condução do objeto deste instrumento sob a sua responsabilidade ou por erro relativos à execução do objeto deste Edital;

VII – Responsabilizar-se por quaisquer ônus decorrentes de omissões ou erros na elaboração de estimativa de custos e que redundem em aumento de despesas ou perda de descontos para o **Contratante**;

VIII – Instruir o fornecimento do objeto deste Termo de Referência com as notas fiscais correspondentes;

IX – Cumprir todas as leis e posturas federais, estaduais e municipais pertinentes e responsabilizar-se por todos prejuízos decorrentes de infrações a que houver dado causa;

X – Não transferir em hipótese alguma este instrumento contratual a terceiros.

XI - A empresa vencedora será responsável pela substituição dos materiais em desacordo com as especificações deste Termo de Referência, sem ônus para a ALEMS.

XII – Aceitar, nas mesmas condições contratuais, os acréscimos ou supressões que se fizerem, no objeto, até 25% (vinte e cinco por cento) do valor inicial do Contrato;

XIII - É de responsabilidade da contratada os pagamentos com hospedagem, alimentação e deslocamento de seus funcionários;

CLÁUSULA OITAVA – DAS OBRIGAÇÕES DO CONTRATANTE: Constituem obrigações do **Contratante**:



- I** – Cumprir todos os compromissos financeiros assumidos com a **Contratada**;
- II** – Fornecer e colocar à disposição da **Contratada** todos os elementos e informações que se fizerem necessários ao fornecimento do objeto licitado;
- III** – Proporcionar condições para a boa consecução do objeto deste Termo;
- IV** – Notificar, formal e tempestivamente, a **Contratada** sobre as irregularidades observadas no cumprimento das assumidas;
- V** – Notificar a **Contratada**, por escrito e com antecedência, sobre multas, penalidades e quaisquer débitos de sua responsabilidade;
- VI** – Fiscalizar o presente Contrato através do Órgão competente;
- VII** – Acompanhar a entrega do equipamento e sua instalação, efetuada pela **Contratada**, podendo intervir durante a sua entrega ou instalação, para fins de ajustes ou suspensão dos serviços.

CLÁUSULA NONA – DO LOCAL, ACEITE E RECEBIMENTO DOS MATERIAIS E INSTALAÇÃO: A entrega dos materiais e sua devida instalação, correrão no Prédio da Assembleia Legislativa – MS, sito à Av. Desembargador José Nunes da Cunha, Bloco 09 - Parque dos Poderes – Campo Grande – MS.

a) Prazo de entrega dos materiais e instalação: 30 (trinta) dias após a assinatura do contrato.

§ 1º - A licitante Contratada obriga-se a fornecer o material e sua instalação a que se refere este Convite, conforme o quantitativo e especificações descritas na Proposta e no Termo de Referência do Edital de Convocação, sendo de sua inteira responsabilidade a substituição daqueles que não estejam em conformidade com as referidas especificações.

§ 2º - O recebimento do material e sua instalação se efetivará, em conformidade com os arts. 74, I, e 76 da Lei Federal nº8.666/93, mediante termo de recebimento, expedido por servidor responsável pelo Órgão competente, após a verificação da qualidade dos materiais, quantidade, características e especificações.

§ 3º - Recebido o material e sua instalação, nos termos acima, se a qualquer tempo vier a se constatar fatos supervenientes que os tornem incompatíveis com as especificações, proceder-se-á a imediata substituição do mesmo, contados da comunicação da irregularidade pelo Órgão.

§ 4º - Será recusado o material ou sua instalação, caso não atenda às especificações constantes neste Termo de Referência.

§ 5º - Relativamente ao disposto na presente cláusula, aplicam-se, subsidiariamente, as disposições da Lei Federal n.º 8.078/90 – Código de Defesa do Consumidor.



CLÁUSULA DÉCIMA – DAS SANÇÕES ADMINISTRATIVAS: Nos termos do art. 86 da Lei Federal n.º 8.666/93, fica estipulado o percentual de 0,5%(meio por cento) sobre o valor inadimplido, a título de multa de mora, por dia de atraso injustificado no fornecimento do objeto deste Contrato, até o limite de 10%(dez por cento) do valor total do contrato.

PARÁGRAFO ÚNICO - Em caso de inexecução total ou parcial do pactuado, em razão do descumprimento de qualquer das condições avençadas, e demais condições resultantes deste Pregão, o Contratante poderá, garantida a prévia defesa, aplicar a Contratada as seguintes penalidades:

I – Advertência por escrito, quando a **Contratada** praticar irregularidades de pequena monta;

II - Multa de 10% (dez por cento) sobre o valor total do contrato, no caso de inexecução total, recolhida no prazo de 15 (quinze) dias corridos contados da comunicação oficial;

III – Ficará impedida de licitar e de contratar com a Administração Pública Municipal, Estadual, e Federal, por prazo não superior a 05 (cinco) anos, conforme art. 7º da Lei Federal nº10.520, de 17/07/02), garantido o direito prévio da citação e da ampla defesa, enquanto perdurarem os motivos determinantes da punição ou até que seja promovida a reabilitação perante a própria autoridade que aplicou a penalidade, a licitante que:

- a) apresentar documentação falsa, ou ainda ensejar injustificadamente o retardamento da realização do certame;
- b) não mantiver a proposta;
- c) comportar-se de modo inidôneo ou fizer declaração falsa do atendimento das condições de habilitação ou cometer fraude fiscal;
- d) convocada dentro do prazo de validade da sua proposta, não celebrar o contrato, falhar ou fraudar sua execução.

IV - As penalidades somente poderão ser relevadas ou atenuadas pela autoridade competente aplicando-se o Princípio da Proporcionalidade, em razão de circunstâncias fundamentadas em fatos reais e comprovados, desde que formuladas por escrito e no prazo máximo de 05 (cinco) dias úteis contados da data de recebimento da notificação, em observância aos princípios do contraditório e da ampla defesa.

CLÁUSULA DÉCIMA PRIMEIRA - DA RESCISÃO: A inexecução total ou parcial do contrato enseja a sua rescisão, com as consequências contratuais e as previstas na legislação pertinente;

§ 1º - Constituem motivo para rescisão de contrato:

- I** – Atraso na execução do fornecimento;



- II - Descumprimento de cláusulas contratuais (especificações ou prazos);
- III - Cumprimento irregular de cláusulas contratuais (especificações ou prazos);
- IV - Lentidão no cumprimento do contrato, comprovando a impossibilidade da conclusão do fornecimento, nos prazos estipulados;
- V - Atraso injustificado do fornecimento;
- VI - Paralisação do fornecimento, sem justa causa e prévia comunicação ao contratante;
- VII Desatendimento das determinações regulares da autoridade designada para acompanhar e fiscalizar a sua execução, assim como as de seus superiores;
- VIII - Cometimento reiterado de falhas na execução;
- IX - Decretação de falência ou instauração de insolvência civil;
- X - Dissolução da sociedade ou o falecimento do contratado;
- XI - Alteração social ou modificação da finalidade ou estrutura da pessoa jurídica, que prejudique a execução do contrato;
- XII- Razões de interesse público, de alta relevância e amplo conhecimento, justificadas e determinadas pelo contratante;
- XIII- Ocorrência de caso fortuito ou de força maior, regularmente comprovada, impeditiva da execução do contrato.

§ 2º - Os casos de rescisão contratual serão formalmente motivados, assegurado o contraditório e a ampla defesa;

§ 3º - A rescisão do contrato poderá ser:

I - determinada por ato unilateral e escrito da Administração, nos casos enumerados nos incisos I a XIII do subitem **§ 1º**;

II - amigável, por acordo entre as partes, reduzida a termo, desde que haja conveniência para o contratante;

III - judicial, nos termos, da legislação aplicável a contratos desta natureza.

§ 4º - A rescisão administrativa ou amigável deverá ser precedida de autorização escrita e fundamentada da autoridade competente;

I. Quando a rescisão ocorrer com base nos incisos XII e XIII do subitem **§ 1º**, sem que haja culpa da contratada, será esta ressarcida dos prejuízos regularmente comprovados que houver sofrido, tendo direito a pagamentos devidos pela execução do contrato até a data da rescisão.

§ 5º - Ocorrendo impedimento, paralisação ou sustação do contrato, o prazo de execução será prorrogado automaticamente por igual tempo, tanto da paralisação quanto da sustação;

§ 6º - A rescisão de que trata o inciso I do subitem **§ 1º**, acarreta as seguintes consequências, sem prejuízo das sanções previstas na legislação aplicável:



- I - assunção imediata do objeto do contrato, no estado e local em que se encontrar, por ato próprio do Contratante;
- II – execução dos valores das multas e indenizações a ela devidos;
- III - retenção dos créditos decorrentes do contrato até o limite dos prejuízos causados ao contratante.

§ 7º - A aplicação da medida prevista no inciso I do subitem § 6º, fica a critério do contratante, que poderá permitir a continuidade do serviço;

§ 8º - A AL/MS se reserva o direito de paralisar, suspender ou rescindir em qualquer tempo o fornecimento objeto desta licitação, independentemente das causas relacionadas no subitem anterior, por sua conveniência exclusiva ou por mútuo acordo, tendo a contratada direito aos pagamentos devidos relativos à execução do objeto, observando sempre o interesse da CONTRATANTE.

CLÁUSULA DÉCIMA SEGUNDA - DO ACRÉSCIMO OU SUPRESSÕES: Fica a Contratada, obrigada a aceitar nas mesmas condições, acréscimos ou supressões dos quantitativos até o limite de 25% (vinte e cinco por cento), em função do direito tratado no § 1º do art. 65, da Lei nº 8.666/93 e alterações, sob pena das sanções cabíveis e facultativo nas demais situações.

CLÁUSULA DÉCIMA TERCEIRA – DO REAJUSTE

§ 1º - O valor contratado é fixo e irremovível, pelo período de vigência do contrato.

§ 2º - Fica ressalvada a possibilidade de alteração dos preços, caso ocorra o desequilíbrio econômico financeiro do Contrato, conforme disposto no Art. 65, alínea “d” da Lei 8.666/93.

§ 3º - Caso ocorra à variação nos preços, a contratada deverá solicitar formalmente a ASSEMBLEIA, devidamente acompanhada de documentos que comprovem a procedência do pedido.

CLÁUSULA DÉCIMA QUARTA - Fica o presente contrato para todos os efeitos de Direitos, vinculado ao Edital do Pregão Presencial nº ___/2020.

CLÁUSULA DÉCIMA QUINTA – Aos casos omissos neste instrumento, por ocasião da execução do objeto, serão aplicáveis a Legislação pertinente a espécie, nos termos do inciso XII do Art. 55 da Lei n.º 8.666/93, em sua atual redação.

CLÁUSULA DÉCIMA SEXTA – DAS ALTERAÇÕES: O presente Contrato poderá ser alterado, nos casos previstos na legislação pertinente, para ajuste de condições supervenientes que impliquem em modificações.

PARÁGRAFO ÚNICO – Qualquer alteração nas condições ora estipuladas neste Contrato deverá ser feita mediante Termo Aditivo, devidamente assinado pelos representantes legais das partes.



CLÁUSULA DÉCIMA SÉTIMA - DA PUBLICAÇÃO DO CONTRATO: Dentro do prazo regulamentar, o **Contratante** providenciará a publicação em resumo, do presente contrato.

CLÁUSULA DÉCIMA OITAVA - FORO: O foro do presente contrato será o da Comarca da cidade de Campo Grande - MS, excluído qualquer outro.

E, para firmeza e validade do que aqui ficou estipulado firmam o presente instrumento, com 03 (três) cópias de igual teor, as partes contratantes e duas testemunhas que a tudo assistiram.

_____ -MS, ___ de _____ de 202_.

CONTRATANTE
ASSEMBLEIA LEGISLATIVA – MS
Deputado _____
1º Secretário

CONTRATADA
Rep. _____

TESTEMUNHAS:

CPF/MF

CPF/MF



ANEXO VII

MODELO DE DECLARAÇÃO DE ENQUADRAMENTO COMO MICROEMPRESA OU EMPRESA DE PEQUENO PORTE

A Empresa _____, inscrita no CNPJ/MF nº _____, por intermédio de seu representante legal o(a) Sr.(a) _____, portador (a) da Carteira de Identidade nº _____ expedida pela SSP/___ e de CPF nº _____

DECLARA, para fins do disposto no item 4 do Edital do Pregão Presencial nº ____/202__, sob as sanções administrativas cabíveis e sob penas da Lei, que esta empresa, na presente data, é considerada:

() MICROEMPRESA, conforme Inciso I, art. 3º da Lei Complementar nº 123/2006 e sua alteração;

() EMPRESA DE PEQUENO PORTE, conforme inciso II, art. 3º da lei Complementar nº 123/2006 e sua alteração.

DECLARA ainda que a empresa está excluída das vedações constantes do parágrafo 4º do artigo 3º da Lei Complementar nº 123, de 14 de dezembro de 2006 e sua alteração.

(localidade) _____, de _____ de 202__

(Representante Legal empresa)

Contador/Técnico e nº. CRC

OBS.: A declaração acima deverá ser assinalada com um “X”, ratificando-se a condição jurídica da empresa licitante.



ANEXO VIII

MODELO DE DECLARAÇÃO QUE NÃO EXISTEM, EM SEU QUADRO DE EMPREGADOS, SERVIDORES PÚBLICOS

A Empresa _____, inscrita no CNPJ/MF nº _____, por intermédio de seu representante legal o(a) Sr.(a) _____, portador (a) da Carteira de Identidade nº _____ expedida pela SSP/___ e de CPF nº _____

DECLARA, para fins que não existem em seu quadro de empregados, servidores públicos da contratante exercendo funções de gerência, administração ou tomada de decisão, nem como sócio, diretor, membros e ainda, cônjuge, companheiro ou parente até terceiro grau, na forma do art. 9º, inciso III da Lei 8.666/93.

Por ser expressa manifestação da verdade, firmo o presente.

_____, _____ de _____ de 2.02___.
Cidade estado

**Carimbo do CNPJ/MF e assinatura do
Representante legal da empresa**



**ANEXO IX
PREGÃO PRESENCIAL Nº ____/2020**

MODELO DE DECLARAÇÃO DE ELABORAÇÃO INDEPENDENTE DE PROPOSTA

PROCESSO Nº. ____/2020

Eu, portador (a) da Carteira de Identidade nº e do CPF nº....., como representante devidamente constituído da empresa, inscrita no CNPJ nº, situada à, para fins do disposto no subitem 6.6.1. do Edital de Pregão Presencial nº ____/2020, declara, sob as penas da lei, em especial o art. 299 do Código Penal Brasileiro, que:

(a) a proposta apresentada para participar do Pregão Presencial nº ____/2020, foi elaborada de maneira independente, e o conteúdo da proposta não foi, no todo ou em parte, direta ou indiretamente, informado, discutido ou recebido de qualquer outro participante potencial ou de fato da ALEMS, por qualquer meio ou por qualquer pessoa;

(b) a intenção de apresentar a proposta elaborada para participar do Pregão Presencial nº ____/2020 não foi informada, discutida ou recebida de qualquer outro participante potencial ou de fato da ALEMS, por qualquer meio ou por qualquer pessoa;

(c) que não tentou, por qualquer meio ou por qualquer pessoa, influir na decisão de qualquer outro participante potencial ou de fato da ALEMS, quanto a participar ou não da referida licitação;

(d) que o conteúdo da proposta apresentada para participar do Pregão Presencial nº ____/2020 não será, no todo ou em parte, direta ou indiretamente, comunicado ou discutido com qualquer outro participante potencial ou de fato da ALEMS antes da adjudicação do objeto da referida licitação;

(e) que o conteúdo da proposta apresentada para participar do Pregão Presencial nº ____/2020 não foi, no todo ou em parte, direta ou indiretamente, informado, discutido ou recebido de qualquer integrante da ALEMS, antes da abertura oficial das propostas; e

(f) que está plenamente ciente do teor e da extensão desta declaração e que detém plenos poderes e informações para firmá-la.

_____(), ____ de _____ de 2020.

(representante legal)
Carimbo e Assinatura



ANEXO X

MODELO DE ATESTADO DE VISITA TÉCNICA (FACULTATIVO)

Referente: **Pregão Presencial n.º ____/2020**

OBJETO: Contratação de empresa especializada para prestação de serviços de fornecimentos e instalação de corrimão e guarda corpo em rampa e escada de acesso de funcionários no prédio da ALEMS, com fornecimento de todo material e mão de obra necessários para a execução dos serviços, visando atender a Secretaria de Infraestrutura da ALEMS, de acordo com as especificações e quantidades constantes no Anexo I – Termo de Referência deste Edital e memorial descritivo.

Atestamos, para os devidos fins, que a empresa, inscrita no CNPJ n.º, neste ato representada pelo Senhor, RG. n.º..... e CPF n.º, compareceu na **Secretaria de Infraestrutura** da ALEMS e acompanhado do(a) servidor(a) designado(a) para o ato, procederam nesta data a visita técnica no(s) local(is) onde serão executados os serviços para verificação das condições, avaliação própria da quantidade e natureza dos trabalhos, equipamentos necessários, meios de acesso ao(s) local(is) e obtenção de quaisquer outros dados que as licitantes julgarem necessários para a preparação de sua proposta.

..... - MS, de de 2020.

Luiz Ferreira da Silva
Secretario de Infraestrutura



**ASSEMBLEIA
LEGISLATIVA**
MATO GROSSO DO SUL

Palácio Guaicurus
Avenida Desembargador José Nunes da Cunha
Jardim Veraneio – Parque dos Poderes – Bloco 09
Campo Grande / MS – CEP: 79.031-901
Tel.: (67)3389.6565 – CNPJ: 03.979.390/0001-81
www.al.ms.leg.br

ANEXO XI

MEMORIAL DESCRITIVO



MEMORIAL DESCRITIVO E ESPECIFICAÇÕES TÉCNICAS

Fornecimento e instalação de guarda corpo e corrimão em rampa e escada de acesso de funcionários no prédio da ALEMS.

Campo Grande – MS

04 de setembro de 2020

Projeto para adequação de acessibilidade

Edifício sede da Assembleia Legislativa de MS

1. OBJETIVO

O objetivo deste caderno é orientar a melhor interpretação dos desenhos para execução da obra, relativas aos materiais de acabamento das obras para adequação da acessibilidade às pessoas portadoras de necessidades especiais que contempla a rampa de acesso de funcionários do edifício da Assembleia Legislativa de MS.

Estas especificações têm por finalidade orientar e sistematizar a ação fiscalizatória da execução da obra. As especificações aqui incluídas complementam do ponto de vista técnico, o contrato para a execução das obras e serviços, dele fazendo parte integrante.

Por se tratar de área de construção em edifício existente, todas as medidas deverão ser conferidas no local.

Antes de iniciar os serviços de instalação de equipamentos e obra, a Contratada deverá verificar criteriosamente todas as dimensões dos elementos construídos, fazer a conferência dos locais e, em caso de dúvida, solicitar informações complementares.

Os serviços contratados devem ser executados rigorosamente de acordo com os projetos e especificações fornecidos pela Contratante e poderão ser rejeitados caso não atendam às especificações de projeto e da NBR 9050.

3. MATERIAIS

Salvo indicação contrária, o termo "similar" aplica-se a todos os materiais de acabamento que possuem dimensões, qualidade e demais características técnicas compatíveis entre si com base em laudos que comprovem a similaridade dos materiais a serem substituídos, garantindo a mesma qualidade final.

Todos os materiais deverão ser fornecidos pela empresa responsável pela obra e devem atender às normas Técnicas ABNT, sem defeitos ou deformações.

8. DOS PROJETOS:

Os projetos em anexo são aqueles elaborados para presente especificação e fazem parte integrante da documentação do projeto global.

Foram considerados para a elaboração dos projetos as normativas relacionadas à acessibilidade em edifícios, mobiliários e espaços construídos conforme determina a NBR 9050. Os parâmetros técnicos que determina como espaços destinados às pessoas com necessidades especiais.



Considera-se PcD – Pessoa com Deficiência, aquela que apresenta, em caráter permanente ou provisório, perdas ou anomalias de sua estrutura ou função psicológica, fisiológica ou anatômica, que geram incapacidade para o desempenho de atividades, dentro do padrão considerado normal para o ser humano

No projeto foram adotadas as seguintes siglas:

M.R. - Módulo de referência

P.C.R. - Pessoa com cadeira de rodas

P.M.R.- Pessoa com mobilidade reduzida

L.H. - Linha do horizonte

P.O. Pessoa obesa

Os estudos foram elaborados a partir da visita in loco a todos os locais de uso público para definição da área a serem adaptada de forma a garantir a todos os visitantes e funcionários livre acesso aos espaços de uso público.

Fazem parte deste caderno projetos de arquitetura, com detalhamentos necessários para o entendimento da execução dos serviços.

Descrição:

ACESSO AO EDIFÍCIO:

RAMPA DE ACESSO –ENTRADA DE FUNCIONÁRIOS

A rampa de acesso da entrada de funcionários deverá receber corrimão e guarda corpos em todo seu trajeto, na seguinte descrição:

Corrimão em tubo de aço inox 304 polido com pilares e tubo superior e barras paralelas de apoio com bitola de 1"1/2 polegadas ou 38mm - 05 tubos com bitola de 3/4 de diâmetro na horizontal fechando os vãos, fixação no piso com flange de inox de 3mm de espessura com 04 parafusos de inox de 1/4 x2" polegadas e canopla de acabamento no pilar, barras de apoio duplas com pontas arredondadas e etiqueta de leitura em braile no começo e fim de cada lance, o corrimão será fabricado de acordo com as normas vigentes.

A3-ALMS455x297

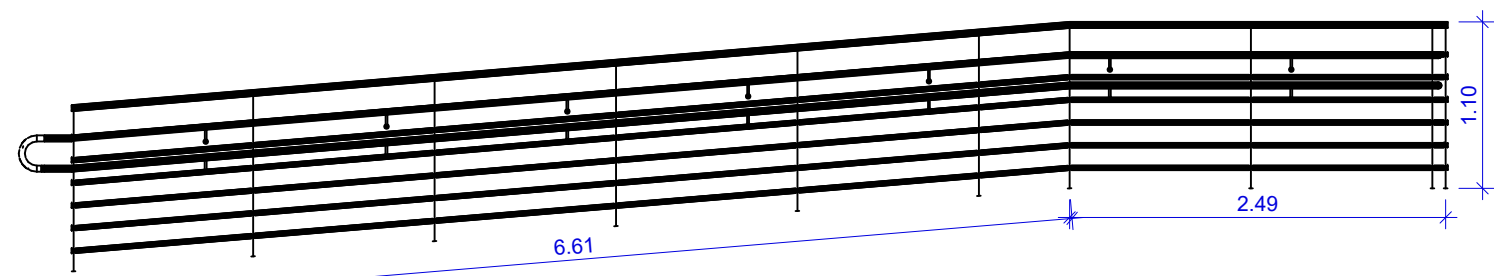
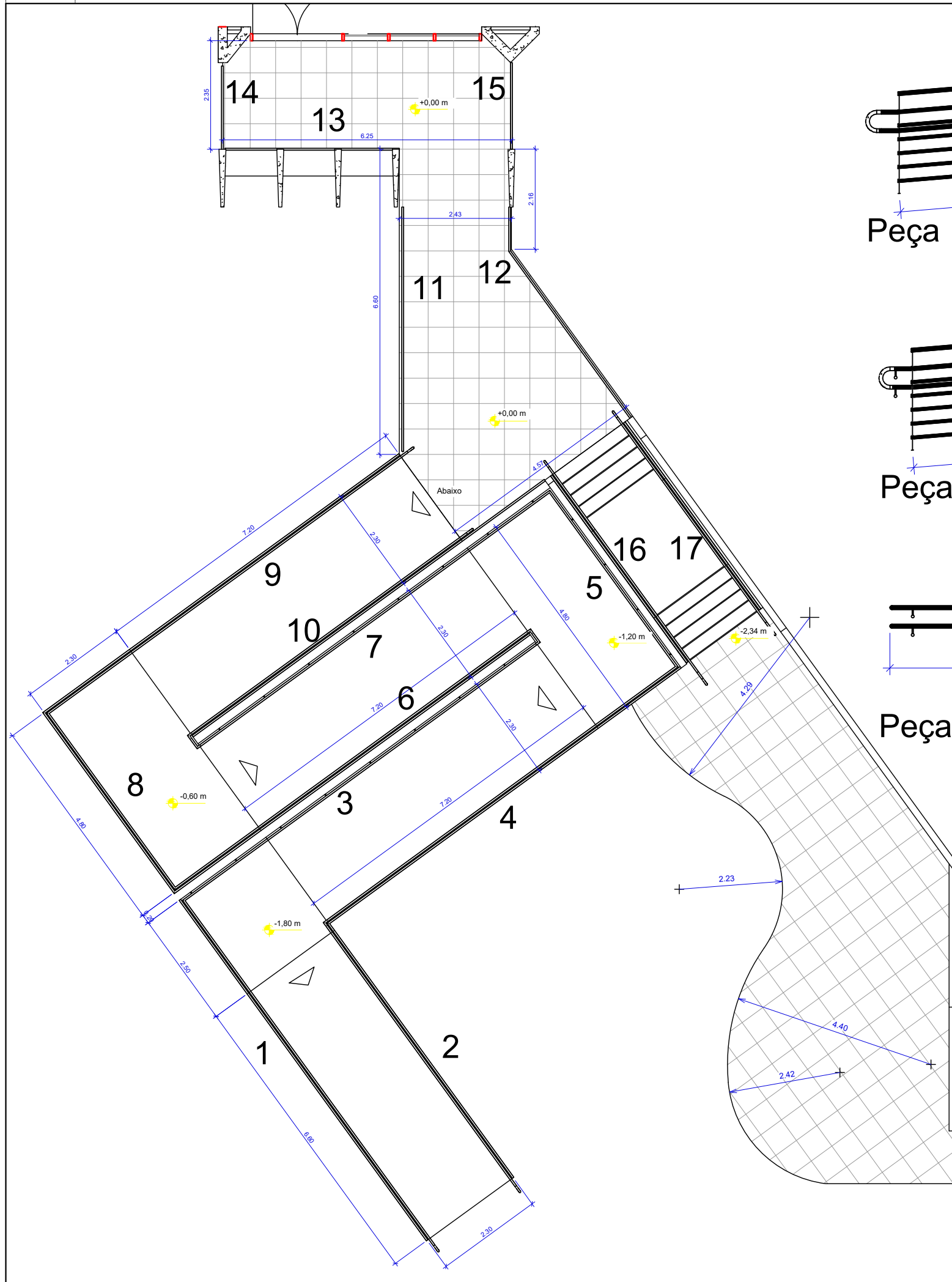

Peça 1

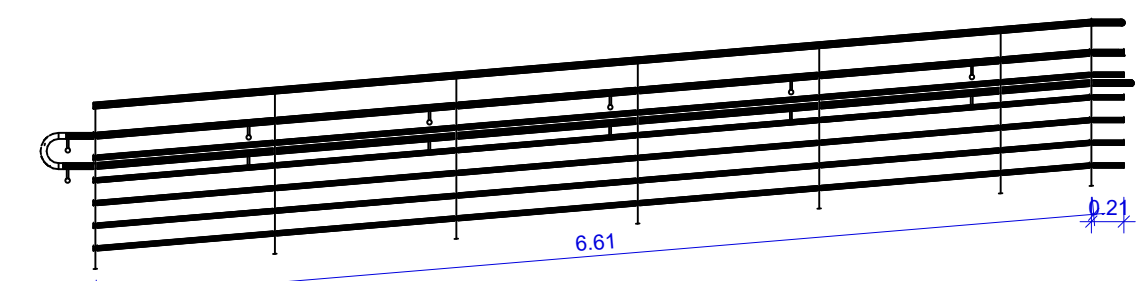

Peça 2

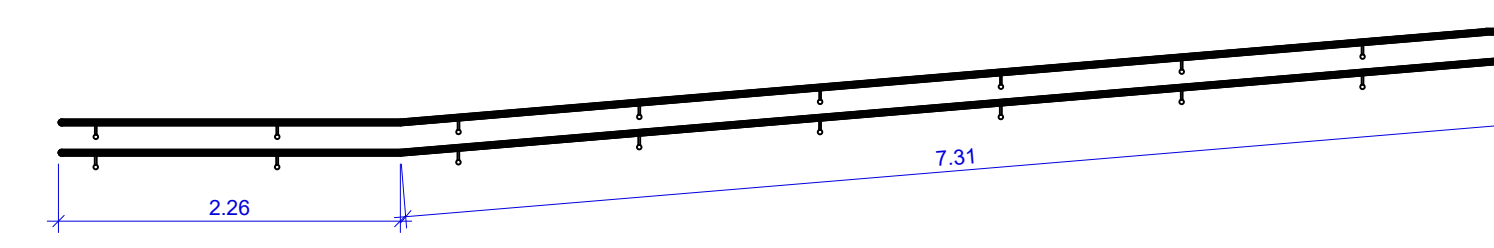

Peça 3

| | |
|--|--|
|  ASSEMBLÉIA LEGISLATIVA DE MATO GROSSO DO SUL SECRETARIA DE INFRAESTRUTURA | |
| OBRA ASSEMBLEIA LEGISLATIVA DE MATO GROSSO DO SUL | ARQUITETURA |
| TÍTULO | FOLHA 01/00 |
| LOCAL Rua Desembargador José Nunes da Cunha Parque dos poderes - Campo Grande - MS | QUADRO DE ÁREAS ÁREA CONSTRUÍDA = 000,00 m ² ÁREA TERRENO = 000,00 m ² |
| AUTOR DO PROJETO ARQ. URB. NEDER SCHABIB PÉRES CAU A66811-7 | ESCALA INDICADA |
| RESPONSÁVEL TÉCNICO P/ EXECUÇÃO DA OBRA | DATA 00/00/0000 |
| PROPRIETÁRIO ASSEMBLEIA LEGISLATIVA DE MATO GROSSO DO SUL 03.979.390/0001-81 | REVISÃO 00/00/0000 |
| | DESENHO NSP |

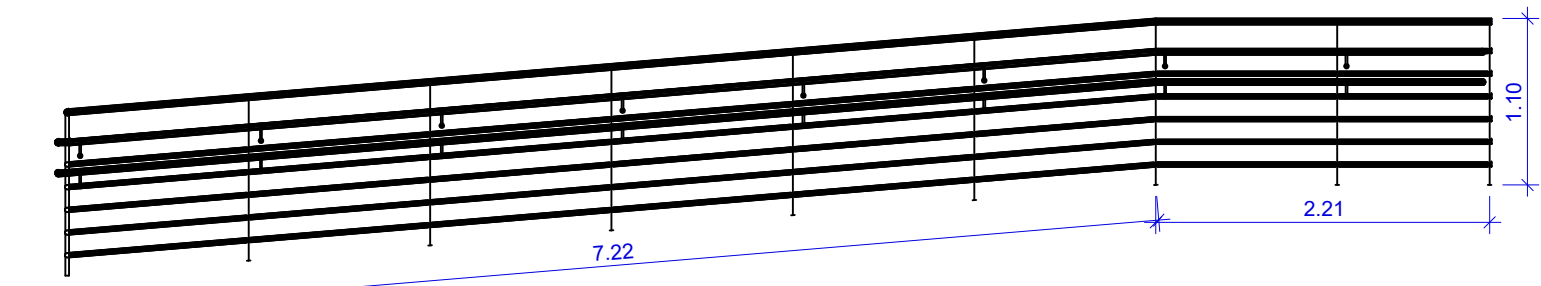

Peça 4

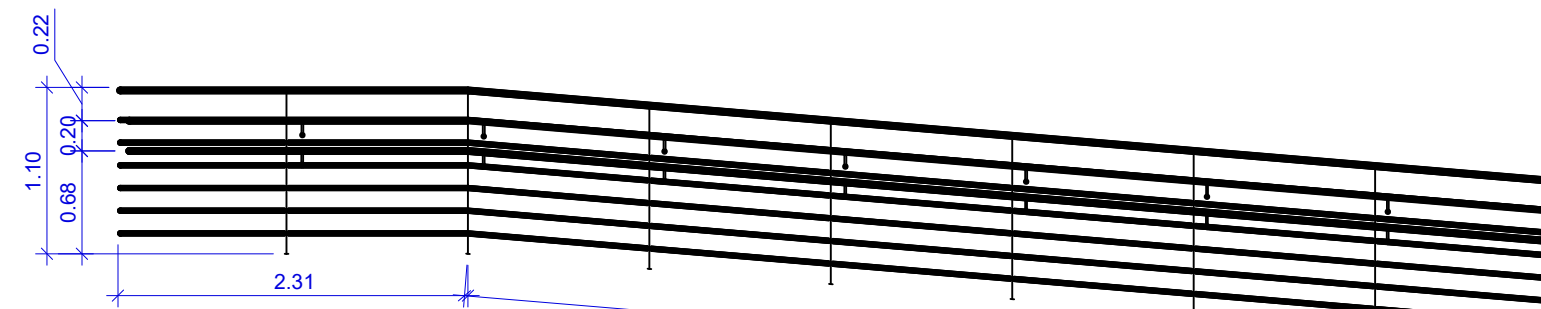

Peça 6

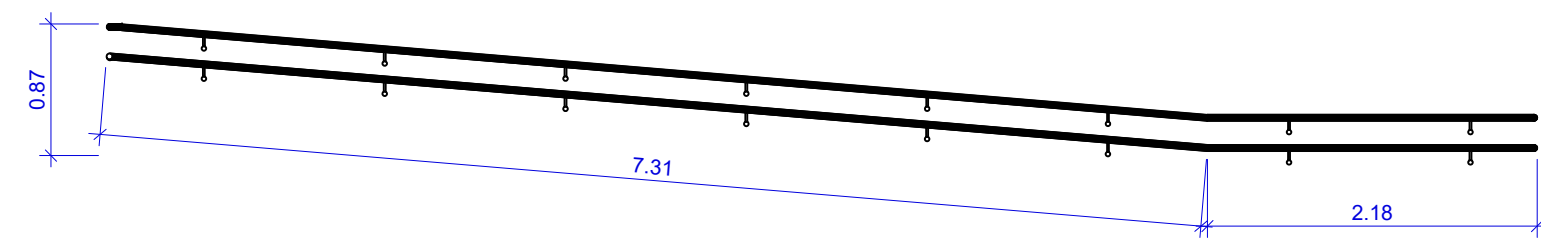

Peça 7

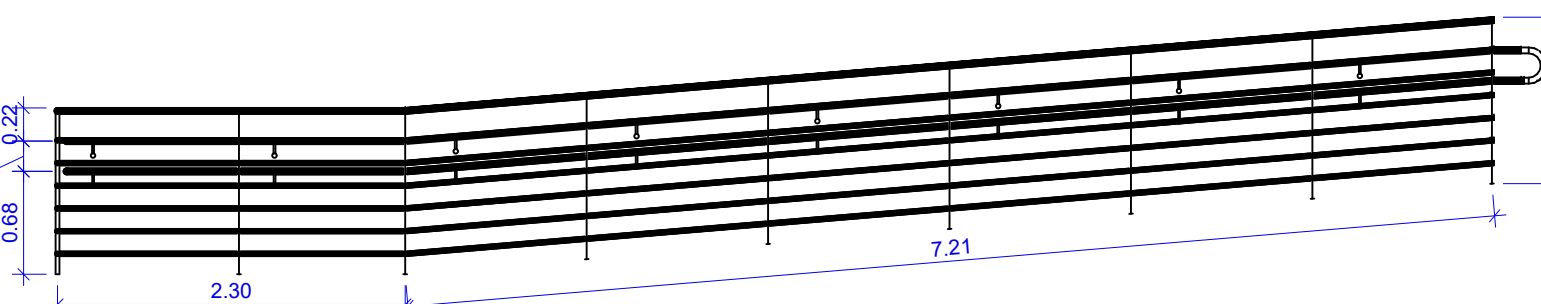

Peça 9

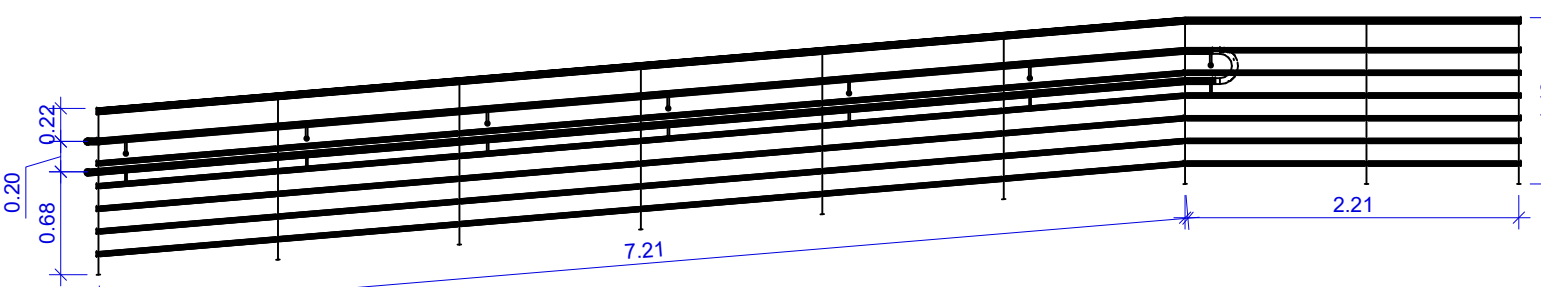

Peça 10

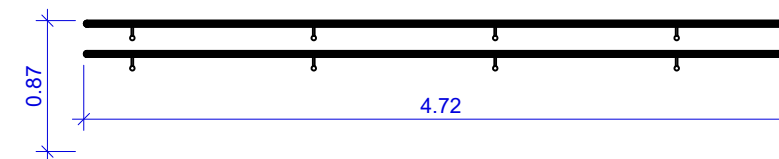

Peça 5

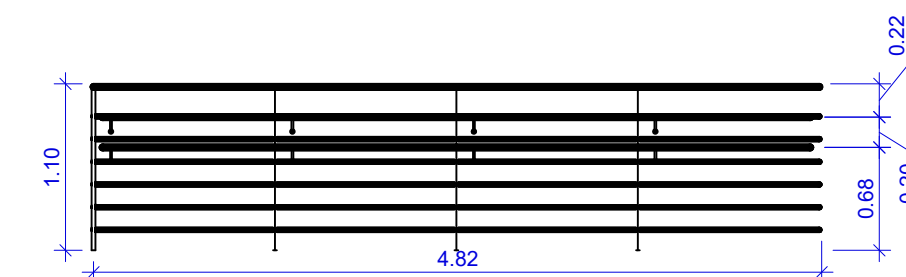

Peça 8

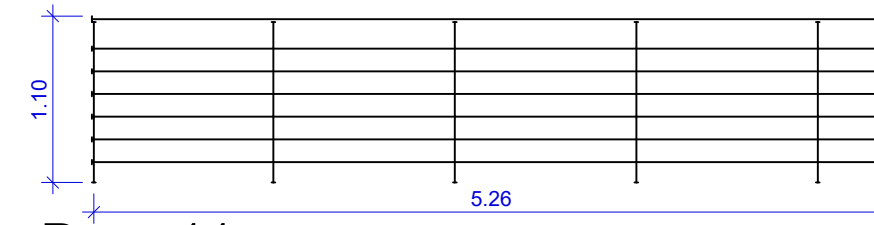

Peça 11

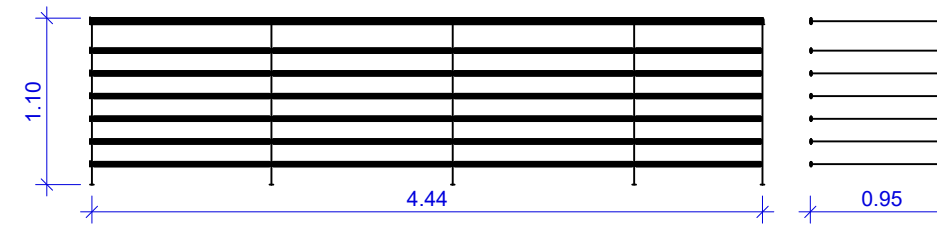

Peça 12



ASSEMBLÉIA LEGISLATIVA DE MATO GROSSO DO SUL
SECRETARIA DE INFRAESTRUTURA

OBRA ASSEMBLEIA LEGISLATIVA
DE MATO GROSSO DO SUL

ARQUITETURA

TÍTULO

FOLHA

01/00

LOCAL Rua Desembargador José Nunes da Cunha
Parque dos poderes - Campo Grande - MS

QUADRO DE ÁREAS
ÁREA CONSTRUIDA = 000,00 m²
ÁREA TERRENO = 000,00 m²

ESCALA
INDICADA

AUTOR DO PROJETO

PROPRIETÁRIO

DATA
00/00/0000

ARQ. URB. NEDER SCHABIB PÉRES
CAU A66811-7

ASSEMBLEIA LEGISLATIVA DE
MATO GROSSO DO SUL
03.979.390/0001-81

REVISÃO
00/00/0000

RESPONSÁVEL TÉCNICO P/ EXECUÇÃO DA OBRA

DESENHO
NSP

A3 ALMS 455x297

A3 ALMS455x297

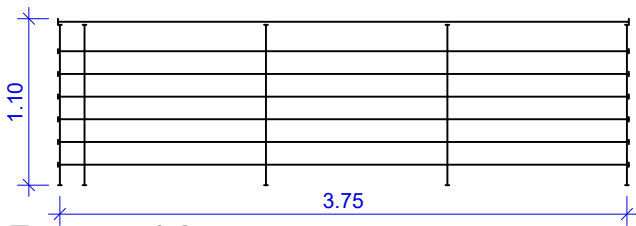

Peça 13

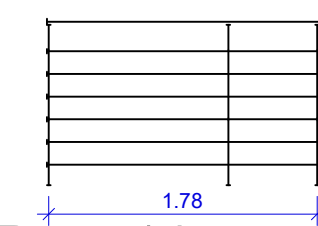

Peça 14

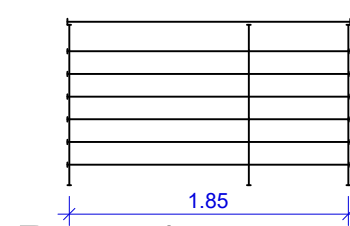

Peça 15

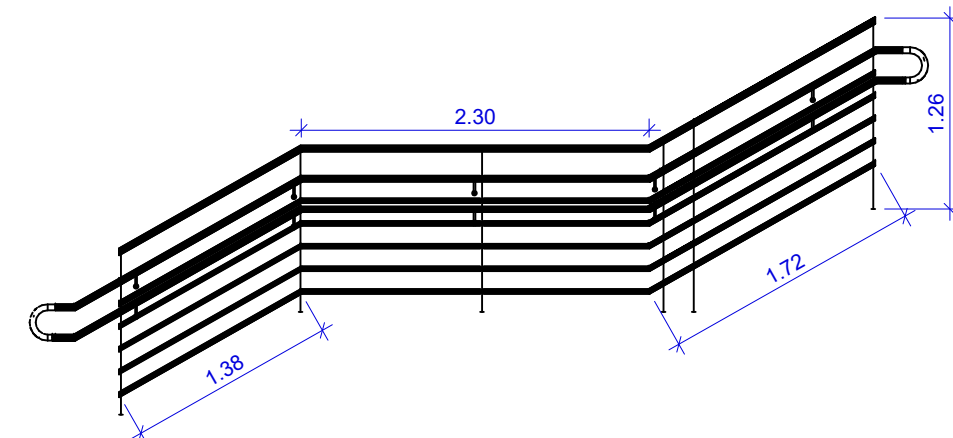
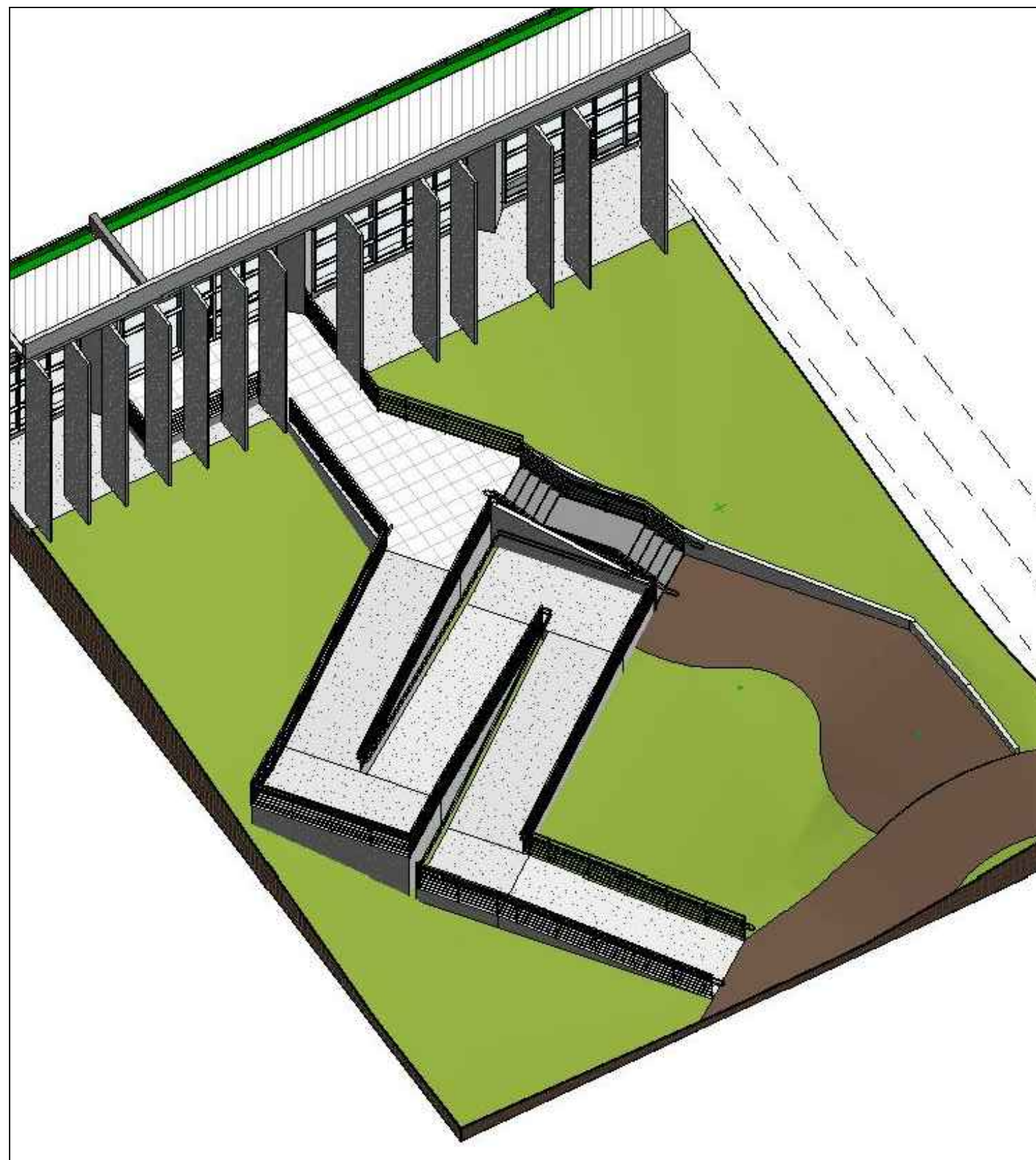

Peça 16

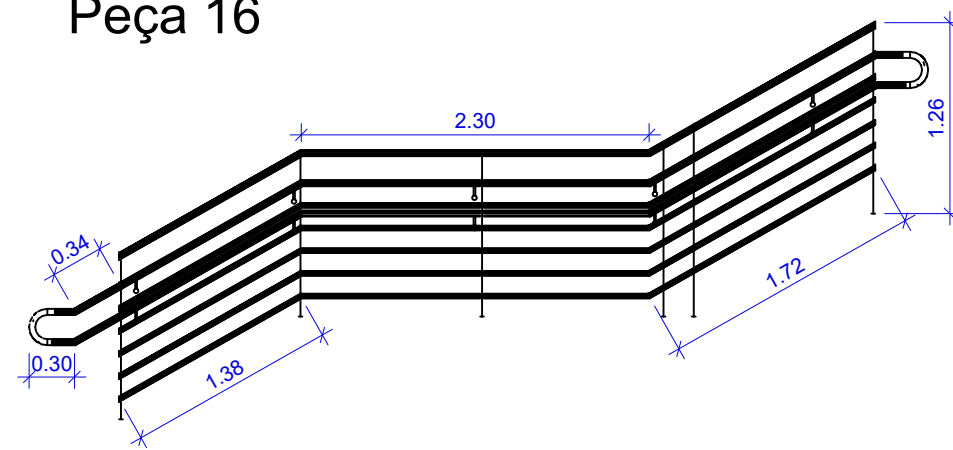

Peça 17

| | | |
|---|--|-----------------------|
|  ASSEMBLÉIA LEGISLATIVA DE MATO GROSSO DO SUL SECRETARIA DE INFRAESTRUTURA | | |
| OBRA ASSEMBLEIA LEGISLATIVA DE MATO GROSSO DO SUL | | ARQUITETURA |
| TÍTULO | | FOLHA 01/00 |
| LOCAL Rua Desembargador José Nunes da Cunha Parque dos poderes - Campo Grande - MS | QUADRO DE ÁREAS ÁREA CONSTRUÍDA = 000,00 m ² ÁREA TERRENO = 000,00 m ² | ESCALA INDICADA |
| AUTOR DO PROJETO ARQ. URB. NEDER SCHABIB PÉRES CAU A66811-7 | PROPRIETÁRIO ASSEMBLEIA LEGISLATIVA DE MATO GROSSO DO SUL 03.979.390/0001-81 | DATA 00/00/0000 |
| RESPONSÁVEL TÉCNICO P/ EXECUÇÃO DA OBRA | | REVISÃO 00/00/0000 |
| | | DESENHO NSP |

5ª PARTE - AVISOS E EDITAIS

AVISO

EDITAL DE LICITAÇÃO

PREGÃO PRESENCIAL Nº 007/2020

PROCESSO ADMINISTRATIVO Nº 023/2020

A ASSEMBLEIA LEGISLATIVA, Estado de Mato Grosso do Sul, através da Pregoeira oficial, torna público que se encontra aberta a licitação na modalidade **PREGÃO PRESENCIAL**, do tipo **menor preço global**, nos termos da Legislação pertinente:

OBJETO: Constitui o objeto da presente licitação a Contratação de empresa especializada para prestação de serviços de fornecimentos e instalação de corrimão e guarda corpo em rampa e escada de acesso de funcionários no prédio da ALEMS, com fornecimento de todo material e mão de obra necessários para a execução dos serviços, visando atender a Secretaria de Infraestrutura da ALEMS, de acordo com as especificações e quantidades constantes no Anexo I – Termo de Referência deste Edital e memorial descritivo.

TIPO: Menor Preço Global;

ABERTURA DO CERTAME: 22 de setembro de 2020

HORÁRIO DA ABERTURA: 09:00 horas

LOCAL DA ENTREGA DOS ENVELOPES: No Plenarinho da Assembleia Legislativa - MS, Av. Desembargador José Nunes da Cunha, Bloco 09 - Parque dos Poderes – Campo Grande - MS, os interessados também poderão obter o Edital contendo as especificações e bases da Licitação no setor de licitações no mesmo endereço, de segunda a sexta, das 08:00 às 13:00 horas ou pelo e-mail: licitacaoalms@gmail.com.

Campo Grande - MS, 09 de setembro de 2020.

Sueli Castellani Viacek

Presidente da CLPP

AGENDA DA SEMANA

| DATA | HORA | ATIVIDADE | LOCAL |
|------------------------------|------|--|------------------|
| 15/09/2020 - terça-feira | 9:00 | Sessão Ordinária | videoconferência |
| 16/09/2020 - quarta-feira | 8:00 | Reunião Ordinária da Comissão de Constituição, Justiça e Redação | videoconferência |
| | 9:00 | Sessão Ordinária | |
| 17/09/2020 - quinta-feira | 9:00 | Sessão Ordinária | videoconferência |

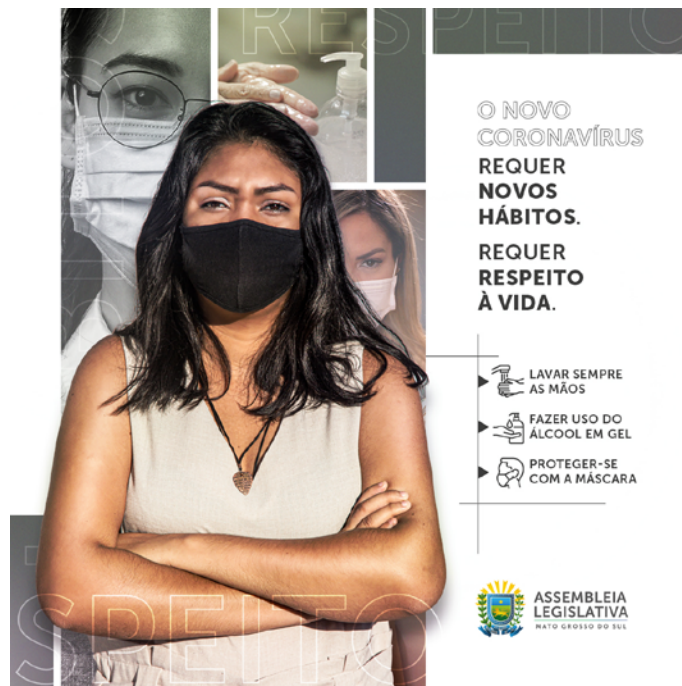



Pregão : 7 / 2020

Ata nº : 1

Hora prevista : 09:33

Data abertura : 22/09/2020

Processo nº : 023/2020

Hora abertura : 09:00

Objeto : Contratação de empresa especializada para prestação de serviços de fornecimentos e instalação de corrimão e guarda corpo em rampa e escada de acesso de funcionários no prédio da ALEMS, com fornecimento de todo material e mão de obra necessários para a execução dos serviços, visando atender a Secretaria de Infraestrutura da ALEMS.

PREÂMBULO

Aos 22 de Setembro de 2020, na cidade de Campo Grande - MS, as 09:00 horas, em sessão pública, reuniram-se com o(a) Pregoeiro(a) CLEONICE KINOSHITA designado(a) pelo Ato n.º 14/2020 - Mesa Diretora, publicada no Diário Oficial ALMS n.º 1814, de 22/05/2020, e a equipe de apoio, composta pelos senhores, Osni Moreira de Souza, NEDER SCHABIB PERES, ERLON GOMES XAVIER, designados pelo Ato n.º 14/2020 - Mesa Diretora, publicada no Diário Oficial ALMS n.º 1814, de 22/05/2020, visando a instalação da sessão pública de Credenciamento, recebimento, abertura das Propostas de Preços e Documentação de Habilitação apresentadas ao Pregão Presencial n.º 7/2020, em atendimento as disposições contidas na Lei n.º 10.520/2002 e no Ato n.º 078/2010 - Mesa Diretora, publicada no DIÁRIO OFICIAL, de 17/05/2010 e subsidiariamente na Lei Federal n.º 8.666/93 e alterações referente ao Processo n.º 023/2020 com o objeto de Contratação de empresa especializada para prestação de serviços de fornecimentos e instalação de corrimão e guarda corpo em rampa e escada de acesso de funcionários no prédio da ALEMS, com fornecimento de todo material e mão de obra necessários para a execução dos serviços, visando atender a Secretaria de Infraestrutura da ALEMS. no Município de Campo Grande. O Edital foi publicado no DIÁRIO OFICIAL ALEMS 1880 PÁGINA 14.. Antes da abertura da sessão, realizou-se o credenciamento do(s) representante(s), nos termos do Edital.

CRENCIAMENTO

| Fornecedor | Representante | Cred. | Observação |
|---------------------------|--------------------------|-------|------------|
| CLASSICA DECORAÇÕES, | CLAUDIO DE OLIVEIRA LEAL | Sim | |
| MORENA COMERCIO E SERVIÇO | MARIA LUIZA ZANDAVALLI | Sim | |

OCORRÊNCIAS NA ETAPA DE CRENCIAMENTO

Não houve ocorrências que merecessem ser apontada nesta etapa.

PROPOSTA

Fornecedor : MORENA COMERCIO E SERVIÇO LTDA EPP

| Item | UN | Qtde | VI Unitário | Valor Item | Observação |
|---------------------------|----|------|---------------|----------------------|------------|
| 1 | UN | 1 | R\$ 85.352,64 | R\$ 85.352,64 | |
| Total Fornecedor : | | | | R\$ 85.352,64 | |

Fornecedor : CLASSICA DECORAÇÕES, COMÉRCIO E MATERIAIS DE CONSTRUÇÃO LTDA - EPP

| Item | UN | Qtde | VI Unitário | Valor Item | Observação |
|---------------------------|----|------|---------------|----------------------|------------|
| 1 | UN | 1 | R\$ 85.453,90 | R\$ 85.453,90 | |
| Total Fornecedor : | | | | R\$ 85.453,90 | |

OCORRÊNCIAS NA ETAPA DE PROPOSTA

Não houve ocorrências que merecessem ser apontada nesta etapa.

CLASSIFICAÇÃO

| Item | Fornecedor | Proposta | Sit |
|------|---------------------------------|---------------|-----|
| 1 | MORENA COMERCIO E SERVIÇO LTDA | R\$ 85.352,64 | C |
| | CLASSICA DECORAÇÕES, COMÉRCIO E | R\$ 85.453,90 | C |

OCORRÊNCIAS NA ETAPA DE CLASSIFICAÇÃO

Não houve ocorrências que merecessem ser apontada nesta etapa.

LANCE

| Item : | Rodada | Hora | Fornecedor | Lance | Situação |
|--------|--------|--------|--------------------------------|---------------|----------------|
| 1 | 1 | 09:36: | CLASSICA DECORAÇÕES, COMÉRCIO | R\$ 85.300,00 | Lance |
| | 1 | 09:36: | MORENA COMERCIO E SERVIÇO LTDA | R\$ 85.000,00 | Lance |
| | 2 | 09:36: | CLASSICA DECORAÇÕES, COMÉRCIO | R\$ 84.990,00 | Lance |
| | 2 | 09:36: | MORENA COMERCIO E SERVIÇO LTDA | R\$ 84.900,00 | Lance |
| | 3 | 09:37: | CLASSICA DECORAÇÕES, COMÉRCIO | R\$ 84.850,00 | Lance |
| | 3 | 09:37: | MORENA COMERCIO E SERVIÇO LTDA | R\$ 84.700,00 | Lance |
| | 4 | 09:37: | CLASSICA DECORAÇÕES, COMÉRCIO | R\$ 84.650,00 | Lance |
| | 4 | 09:37: | MORENA COMERCIO E SERVIÇO LTDA | R\$ 84.500,00 | Lance |
| | 5 | 09:37: | CLASSICA DECORAÇÕES, COMÉRCIO | R\$ 84.450,00 | Lance |
| | 5 | 09:37: | MORENA COMERCIO E SERVIÇO LTDA | R\$ 84.300,00 | Lance |
| | 6 | 09:38: | CLASSICA DECORAÇÕES, COMÉRCIO | R\$ 84.000,00 | Lance |
| | 6 | 09:38: | MORENA COMERCIO E SERVIÇO LTDA | R\$ 83.800,00 | Lance |
| | 7 | 09:38: | CLASSICA DECORAÇÕES, COMÉRCIO | R\$ 83.750,00 | Lance |
| | 7 | 09:38: | MORENA COMERCIO E SERVIÇO LTDA | R\$ 83.500,00 | Lance |
| | 8 | 09:38: | CLASSICA DECORAÇÕES, COMÉRCIO | R\$ 83.450,00 | Lance |
| | 8 | 09:38: | MORENA COMERCIO E SERVIÇO LTDA | R\$ 83.000,00 | Lance |
| | 9 | 09:39: | CLASSICA DECORAÇÕES, COMÉRCIO | R\$ 82.950,00 | Lance |
| | 9 | 09:39: | MORENA COMERCIO E SERVIÇO LTDA | R\$ 82.800,00 | Lance |
| | 10 | 09:39: | CLASSICA DECORAÇÕES, COMÉRCIO | R\$ 82.790,00 | Lance |
| | 10 | 09:39: | MORENA COMERCIO E SERVIÇO LTDA | R\$ 82.500,00 | Lance |
| | 11 | 09:39: | CLASSICA DECORAÇÕES, COMÉRCIO | R\$ 82.000,00 | Lance vencedor |
| | 11 | 09:40: | MORENA COMERCIO E SERVIÇO LTDA | R\$ 0,00 | Desistiu |

OCORRÊNCIAS NA ETAPA DE LANCE

Não houve ocorrências que merecessem ser apontada nesta etapa.

HABILITAÇÃO

Aberto o 2º Envelope do(s) Licitante(s) CLASSICA DECORAÇÕES, COMÉRCIO E MATERIAIS DE CONSTRUÇÃO LTDA - EPP, que apresentou(aram) a(s) melhor(es) proposta(s) e analisados os documentos de habilitação, foi verificado o atendimento dos requisitos estabelecidos no Edital. Os documentos de habilitação examinados foram rubricados pelo(a) Pregoeiro(a) e pelos membros da Equipe de Apoio e colocados à disposição dos Licitantes para exame e rubrica.

OCORRÊNCIAS NA ETAPA DE HABILITAÇÃO

Não houve ocorrências que merecessem ser apontada nesta etapa.

ADJUDICAÇÃO

| Fornecedor | Item | Qdade | Valor Unitário | Valor Total |
|----------------------|------|-------|----------------|---------------|
| CLASSICA DECORAÇÕES, | 1 | 1 | R\$ 82.000,00 | R\$ 82.000,00 |

OCORRÊNCIAS NA SESSÃO PÚBLICA

Não houve ocorrências que merecessem ser apontada na presente.

ENCERRAMENTO

O pregoeiro questionou os presentes acerca da intenção de interposição de recurso administrativo, os quais declinaram. Nada mais havendo a tratar, foi encerrada a presente Sessão, cuja Ata vai assinada pelo(a) Pregoeiro(a), pelos membros da Equipe de Apoio e representantes dos licitantes relacionados.

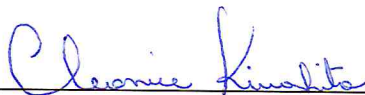

CLEONICE KINOSHITA

Pregoeiro



Osni Moreira de Souza

Equipe de Apoio

ERLON GOMES XAVIER

Equipe de Apoio

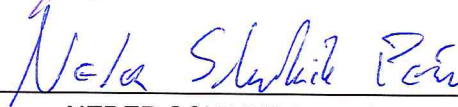

NEDER SCHABIB PERES

Equipe de Apoio

MARIA LUIZA ZANAVALLI DEMETERCO

Representante

CLAUDIO DE OLIVEIRA LEAL

Representante



**ASSEMBLEIA
LEGISLATIVA**
MATO GROSSO DO SUL

Palácio Guaicurus
Avenida Desembargador José Nunes da Cunha
Jardim Veraneio – Parque dos Poderes – Bloco 09
Campo Grande / MS – CEP: 79.031-901
Tel.: (67) 3389.6565 – CNPJ: 03.979.390/0001-81
www.al.ms.leg.br

DESPACHO DE HOMOLOGAÇÃO

À CLPP.

CONSIDERANDO, o teor do processo apresentado pela Comissão de Licitação, pertinente a **Pregão Presencial 007/2020** a que trata o **Processo Administrativo 023/2020**.

CONSIDERANDO, por fim, a inexistência de qualquer vício, irregularidade ou de recurso pendente,

RESOLVE:

I – **HOMOLOGAR** e ratificar a empresa: **CLÁSSICA DECORAÇÕES, COMÉRCIO E MATERIAIS DE CONSTRUÇÃO EIRELI - EPP**, inscrita no CNPJ N° **09.103.993/0001-00**, vencedora do certame com o valor global do Contrato de R\$ **81.999,32** (oitenta e um mil, novecentos e noventa e nove reais e trinta e dois centavos), de acordo com a deliberação da CLPP, para a emissão de empenho e contrato, com fulcro no art. 43 da Lei 8.666/93, alterada pela Lei 8.883/94, com vista à Contratação de empresa especializada para prestação de serviços de fornecimentos e instalação de corrimão e guarda corpo em rampa e escada de acesso de funcionários no prédio da ALEMS, com fornecimento de todo material e mão de obra necessários para a execução dos serviços, visando atender a Secretaria de Infraestrutura da ALEMS, de acordo com as especificações e quantidades constantes no Anexo I – Termo de Referência deste Edital e memorial descritivo, na forma pactuada nas cláusulas contratuais.

II – Desta forma, autorizo e ratifico a despesa, emissão de empenho e contrato, em favor da empresa **SUPRA**, no valor acima citado, nos termos desta autorização na qualidade de autoridade ordenadora de despesa.

III - A CLPP para as providências pertinentes;

IV – Publique-se na forma legal.

Campo Grande – MS, 24 de setembro de 2020

ASSEMBLEIA LEGISLATIVA / MS
Deputado Zé Teixeira
1º Secretário

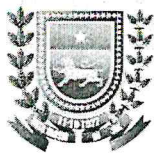

**CONTRATO ADMINISTRATIVO Nº 018/2020
PROCESSO ADMINISTRATIVO Nº 023/2020**

A ASSEMBLÉIA LEGISLATIVA - ESTADO DE MATO GROSSO DO SUL, pessoa jurídica de direito público interno, com sede à Avenida Desembargador José Nunes da Cunha, Bloco 9 - Parque dos Poderes, Campo Grande - MS, inscrito no C.N.P.J. sob o Nº. 03.979.390/0001-81, neste ato representado por seu 1º Secretário **Deputado Estadual José Roberto Teixeira**, brasileiro, casado, portador do RG n.º 000898737 SSP/MS e CPF n.º 003.721.101-34, residente e domiciliado na cidade de Dourados - MS, doravante denominada **CONTRATANTE** e de outro lado a empresa **CLÁSSICA DECORAÇÕES, COMÉRCIO E MATERIAIS DE CONSTRUÇÃO EIRELI – EPP**, inscrita no CNPJ-MF sob o n.º **09.103.993/0001-00**, com estabelecimento na Rua Aristóteles, nº 637, Vila Progresso, na cidade de Campo Grande - MS, doravante denominada **CONTRATADA**, representada neste ato por seu representante legal o **Sr. Ignávio Ferreira Barbosa**, brasileiro, casado, empresário, portador da carteira de identidade tipo RG n.º 279.526, emitida pela SSP/MS, e do CPF n.º 403.520.991-00, residente e domiciliado na Cidade de Campo Grande - MS, e perante as testemunhas abaixo firmadas, pactuam o presente **Contrato**, cuja celebração foi autorizada pelo despacho de homologação do processo de **Pregão Presencial nº 007/2020**, realizado nos termos da Lei Federal nº 10.520/2002, regulado subsidiariamente pela Lei Federal nº 8.666/93 em sua atual redação, e no Ato nº 078/2010 – Mesa Diretora, atendidas as cláusulas e condições que se enunciam a seguir:

CLÁUSULA PRIMEIRA - OBJETO: Constitui o objeto do presente contrato a Contratação de empresa especializada para prestação de serviços de fornecimentos e instalação de corrimão e guarda corpo em rampa e escada de acesso de funcionários no prédio da ALEMS, com fornecimento de todo material e mão de obra necessários para a execução dos serviços, visando atender a Secretaria de Infraestrutura da ALEMS, de acordo com as especificações e quantidades constantes no Anexo I – Termo de Referência deste Edital e memorial descritivo.

§ 1º - Faz parte deste instrumento de contrato, independente de transcrição:

- a) Edital Pregão nº 007/2020
- b) Anexo I – Termo de Referência;
- c) Proposta da Contratada.

CLÁUSULA SEGUNDA – DA EXECUÇÃO: O objeto deste contrato será realizado por execução indireta, sob regime de empreitada por preço global.

CLÁUSULA TERCEIRA - DO PREÇO E CONDIÇÕES DE PAGAMENTO: Dá-se a este contrato o valor global de **R\$ 81.999,32 (oitenta e um mil, novecentos e noventa e nove reais e trinta e dois centavos)**, para o fornecimento do objeto previsto na cláusula primeira, e para o período mencionado na cláusula quarta, e de acordo com a tabela abaixo:



| ITEM | DESCRIÇÃO | UN. | QUANT. | MARCA | VALOR UNITARIO | VALOR TOTAL |
|------|---|-------|--------|----------|----------------|---------------|
| 1 | Corrimão em aço inox $\varnothing=1\ 1/2"$, duplo, h=90cm. | METRO | 91,44 | CLÁSSICA | R\$ 394,77 | R\$ 36.097,77 |
| 2 | Guarda-corpo h = 1,10m e Corrimão em Aço Inox, barras superiores alt=0,92m e 0,70m e barra inferior, diam= 1.1/2" r, barras verticais d=3/4" a cada 0,11m, curvas de aço inox. - Escada - EXCETO CORRIMÃO. | METRO | 92,40 | CLÁSSICA | R\$ 496,77 | R\$ 45.901,55 |

§ 1º - Os pagamentos devidos à **Contratada** serão depositados em **Conta Corrente nº 123307-6, Agência nº 2936-X, Banco do Brasil**, em até 30 (trinta) dias após a efetiva execução dos serviços, e mediante a apresentação de fatura ou nota fiscal devidamente atestadas, por servidor designado pela Secretaria de Infraestrutura.

§ 2º - É condição para o pagamento do valor constante da Nota Fiscal/Fatura, a apresentação dos seguintes documentos:

- a) Certidão expedida conjuntamente pela Secretaria da Receita Federal do Brasil – RFB e pela Procuradoria Geral da Fazenda Nacional – PGFN, referente a todos os tributos federais, inclusive contribuições previdenciárias, prevista na Portaria MF 358, de 5 de setembro de 2014, alterada pela Portaria MF 443, de 17 de outubro de 2014;
- b) Prova de regularidade com a Fazenda Pública Estadual (Certidão Negativa de Débitos, compreendendo todos os tributos de competência do Estado), emitida pelo órgão competente, da localidade de domicílio ou sede da empresa licitante, na forma da Lei.
- c) Certificado de Regularidade de Situação CRS, perante o Fundo de Garantia do Tempo de Serviço / FGTS;
- d) Certidão Negativa de Débitos Trabalhistas (CNDT), na forma da Lei Federal nº 12.440 de 07.07.2011;
- e) Declaração, quanto a inexistência de fatos modificativos quanto as declarações apresentadas por ocasião do certame licitatório (anexas ao Edital da Licitação), comprometendo-se a informar a qualquer tempo, sob as penas da Lei, a existência de fatos supervenientes impeditivos à



habilitação, na forma determinada no inciso XIII do art. 55 da Lei Federal nº 8.666/93.

§ 3º - As Notas Fiscais/Faturas ou Recibos correspondentes deverão constar o número do Processo administrativo, do Pregão e do contrato firmado.

§ 4º - Caso se faça necessária a retificação de fatura por culpa da contratada, o prazo terá sua contagem suspensa até a data de reapresentação da fatura ao órgão, isenta de erros, dando-se, então, prosseguimento à contagem.

§ 5º - Ocorrendo atraso no pagamento, desde que este não decorra de ato ou fato atribuível à contratada, aplicar-se-á o índice IPCA (IBGE), a título de compensação financeira, que será o produto resultante do mesmo índice do dia anterior ao pagamento, multiplicado pelo número de dias de atraso do mês correspondente, repetindo-se a operação a cada mês de atraso.

§ 6º - Entende-se por atraso o período que exceder o trintídio previsto no subitem § 1º.

§ 7º - O Contratante reserva-se o direito de recusar o pagamento se, no ato da atestação, as prestações dos serviços não estiverem de acordo com as especificações apresentadas e aceitas.

§ 8º - O Contratante poderá deduzir do montante a pagar os valores correspondentes a multas ou indenizações devidas pela Contratada, nos termos deste Pregão.

§ 9º - Caso seja constatado erro ou irregularidade na Nota Fiscal, o Contratante, a seu critério, poderá devolvê-la, para as devidas correções, ou aceitá-la, com a justificativa da parte que considerar indevida.

§ 10º - Na hipótese de devolução, a Nota Fiscal será considerada como não apresentada, para fins de atendimento das condições contratuais.

§ 11º - O Contratante não pagará, sem que tenha autorizado prévia e formalmente, nenhum compromisso que lhe venha a ser cobrado diretamente por terceiros, sejam ou não instituições financeiras.

CLÁUSULA QUARTA – DOS PRAZOS:

§ 1º - O prazo de vigência do presente Contrato é de 60 (sessenta) dias, contados a partir da data de sua assinatura.

§ 2º - Prazo de execução dos serviços, entrega do material instalado: 30 (trinta) dias contados a partir da data de sua assinatura do contrato.

PARÁGRAFO ÚNICO – Havendo interesse da Administração, o presente Contrato poderá ser prorrogado nas seguintes hipóteses:

I – Nos casos previstos na legislação pertinente;



II – Havendo saldo remanescente quanto ao objeto contratado.

§ 2º - DA GARANTIA DOS MATERIAIS / INSTALAÇÃO

- a) O prazo de garantia dos materiais, assim como das instalações será, no mínimo, de 6 (seis) meses.
- b) Caso a garantia oferecida pelo fabricante seja inferior ao estabelecido nesta condição, o licitante deverá complementar a garantia do bem ofertado pelo tempo restante.
- c) A Garantia abrange a manutenção corretiva dos produtos (por intermédio do(s) licitante(s) ou de seu(s) credenciado(s), se for o caso) e, de acordo com as normas técnicas específicas, a fim de mantê-los em perfeitas condições de uso, sem qualquer ônus adicional para a ALEMS.
- d) Entende-se por manutenção corretiva aquela destinada a remover os defeitos apresentados pelos produtos, compreendendo, nesse caso, a substituição de peças, ajustes, reparos e correções necessárias.
- e) A manutenção corretiva deverá ser realizada em dias úteis, no horário de expediente.

CLÁUSULA QUINTA - DA DESPESA: As despesas decorrentes da execução do presente Contrato, correrão por conta da seguinte dotação orçamentária:

01 – PODER LEGISLATIVO

01.01 – ASSEMBLÉIA LEGISLATIVA

01.031.001-2.001 – Manutenção das Atividades Legislativa

3.3.90.39 – Outros Serviços de Terceiros – Pessoa Jurídica

CLÁUSULA SEXTA – DA FISCALIZAÇÃO: A fiscalização do serviço realizado será exercida pela CONTRATANTE, através dos servidores, **Sr. Neder Schabib Péres** arquiteto e **Sr. Edival Melo da Silva**, designado pela Secretaria de Infraestrutura, o que não exclui e nem diminui a responsabilidade da CONTRATADA com a execução dos serviços de acordo com as especificações e quantidades descritas no Termo de Referência e proposta de preços.

PARÁGRAFO ÚNICO – A Contratada permitirá e oferecerá condições para a mais ampla e completa fiscalização, durante a vigência deste Contrato, fornecendo informações, propiciando o acesso à documentação pertinente e atendendo às observações e exigências apresentadas pela fiscalização.

CLÁUSULA SÉTIMA – DAS OBRIGAÇÕES DA CONTRATADA: Constituem obrigações da **Contratada**, além das demais previstas neste Contrato ou dele decorrentes:

I – Entregar os serviços, objeto deste Termo de Referência, no prazo proposto e em



conformidade com as especificações exigidas no Edital e Normas Técnicas;

II – Manter, durante a execução do Contrato, todas as condições de habilitação e qualificação exigidas na licitação que deu origem a este ajuste;

III – Assumir, com exclusividade, todos encargos, impostos, fretes e taxas que forem devidos em decorrência do objeto deste Contrato, bem como as contribuições devidas à Previdência Social, encargos trabalhistas, prêmios de seguro e de acidentes de trabalho, trânsito, e outras despesas que se fizerem necessárias ao cumprimento do objeto pactuado;

IV – Assumir, como exclusivamente suas, as responsabilidades pela idoneidade e pelo comportamento de seus empregados, prepostos ou subordinados, e, ainda, por quaisquer prejuízos que sejam causados ao **Contratante** ou a terceiros;

V – Apresentar, quando solicitado pelo **Contratante**, a comprovação de estarem sendo satisfeitos todos os seus encargos e obrigações trabalhistas, previdenciários e fiscais;

VI – Responder perante ao **Contratante** e terceiros por eventuais prejuízos e danos decorrentes de sua demora ou de sua omissão, na condução do objeto deste instrumento sob a sua responsabilidade ou por erro relativos à execução do objeto deste Edital;

VII – Responsabilizar-se por quaisquer ônus decorrentes de omissões ou erros na elaboração de estimativa de custos e que redundem em aumento de despesas ou perda de descontos para o **Contratante**;

VIII – Instruir o fornecimento do objeto deste Termo de Referência com as notas fiscais correspondentes;

IX – Cumprir todas as leis e posturas federais, estaduais e municipais pertinentes e responsabilizar-se por todos prejuízos decorrentes de infrações a que houver dado causa;

X – Não transferir em hipótese alguma este instrumento contratual a terceiros.

XI - A empresa vencedora será responsável pela substituição dos materiais em desacordo com as especificações deste Termo de Referência, sem ônus para a ALEMS.

XII – Aceitar, nas mesmas condições contratuais, os acréscimos ou supressões que se fizerem, no objeto, até 25% (vinte e cinco por cento) do valor inicial do Contrato;

XIII - É de responsabilidade da contratada os pagamentos com hospedagem, alimentação e deslocamento de seus funcionários;

CLÁUSULA OITAVA – DAS OBRIGAÇÕES DO CONTRATANTE: Constituem obrigações do **Contratante**:



- I – Cumprir todos os compromissos financeiros assumidos com a **Contratada**;
- II – Fornecer e colocar à disposição da **Contratada** todos os elementos e informações que se fizerem necessários ao fornecimento do objeto licitado;
- III – Proporcionar condições para a boa consecução do objeto deste Termo;
- IV – Notificar, formal e tempestivamente, a **Contratada** sobre as irregularidades observadas no cumprimento das assumidas;
- V – Notificar a **Contratada**, por escrito e com antecedência, sobre multas, penalidades e quaisquer débitos de sua responsabilidade;
- VI – Fiscalizar o presente Contrato através do Órgão competente;
- VII – Acompanhar a entrega do equipamento e sua instalação, efetuada pela **Contratada**, podendo intervir durante a sua entrega ou instalação, para fins de ajustes ou suspensão do dos serviços.

CLÁUSULA NONA – DO LOCAL, ACEITE E RECEBIMENTO DOS MATERIAIS E INSTALAÇÃO: A entrega do materiais e sua devida instalação, correrão no Prédio da Assembleia Legislativa – MS, sito à Av. Desembargador José Nunes da Cunha, Bloco 09 - Parque dos Poderes – Campo Grande – MS.

a) Prazo de entrega dos materiais e instalação: 30 (trinta) dias após a assinatura do contrato.

§ 1º - A licitante Contratada obriga-se a fornecer o material e sua instalação a que se refere este Convite, conforme o quantitativo e especificações descritas na Proposta e no Termo de Referência do Edital de Convocação, sendo de sua inteira responsabilidade a substituição daqueles que não estejam em conformidade com as referidas especificações.

§ 2º - O recebimento do material e sua instalação se efetivará, em conformidade com os arts. 74, I, e 76 da Lei Federal nº8.666/93, mediante termo de recebimento, expedido por servidor responsável pelo Órgão competente, após a verificação da qualidade dos materiais, quantidade, características e especificações.

§ 3º - Recebido o material e sua instalação, nos termos acima, se a qualquer tempo vier a se constatar fatos supervenientes que os tornem incompatíveis com as especificações, proceder-se-á a imediata substituição do mesmo, contados da comunicação da irregularidade pelo Órgão.

§ 4º - Será recusado o material ou sua instalação, caso não atenda às especificações constantes neste Termo de Referência.



§ 5º - Relativamente ao disposto na presente cláusula, aplicam-se, subsidiariamente, as disposições da Lei Federal n.º 8.078/90 – Código de Defesa do Consumidor.

CLÁUSULA DÉCIMA – DAS SANÇÕES ADMINISTRATIVAS: Nos termos do art. 86 da Lei Federal n.º 8.666/93, fica estipulado o percentual de 0,5%(meio por cento) sobre o valor inadimplido, a título de multa de mora, por dia de atraso injustificado no fornecimento do objeto deste Contrato, até o limite de 10%(dez por cento) do valor total do contrato.

PARÁGRAFO ÚNICO - Em caso de inexecução total ou parcial do pactuado, em razão do descumprimento de qualquer das condições avençadas, e demais condições resultantes deste Pregão, o Contratante poderá, garantida a prévia defesa, aplicar a Contratada as seguintes penalidades:

I – Advertência por escrito, quando a **Contratada** praticar irregularidades de pequena monta;

II - Multa de 10% (dez por cento) sobre o valor total do contrato, no caso de inexecução total, recolhida no prazo de 15 (quinze) dias corridos contados da comunicação oficial;

III – Ficará impedida de licitar e de contratar com a Administração Pública Municipal, Estadual, e Federal, por prazo não superior a 05 (cinco) anos, conforme art. 7º da Lei Federal nº10.520, de 17/07/02), garantido o direito prévio da citação e da ampla defesa, enquanto perdurarem os motivos determinantes da punição ou até que seja promovida a reabilitação perante a própria autoridade que aplicou a penalidade, a licitante que:

- a) apresentar documentação falsa, ou ainda ensejar injustificadamente o retardamento da realização do certame;
- b) não mantiver a proposta;
- c) comportar-se de modo inidôneo ou fizer declaração falsa do atendimento das condições de habilitação ou cometer fraude fiscal;
- d) convocada dentro do prazo de validade da sua proposta, não celebrar o contrato, falhar ou fraudar sua execução.

IV - As penalidades somente poderão ser relevadas ou atenuadas pela autoridade competente aplicando-se o Princípio da Proporcionalidade, em razão de circunstâncias fundamentadas em fatos reais e comprovados, desde que formuladas por escrito e no prazo máximo de 05 (cinco) dias úteis contados da data de recebimento da notificação, em observância aos princípios do contraditório e da ampla defesa.

CLÁUSULA DÉCIMA PRIMEIRA - DA RESCISÃO: A inexecução total ou parcial do contrato enseja a sua rescisão, com as consequências contratuais e as previstas na legislação pertinente;

§ 1º - Constituem motivo para rescisão de contrato:

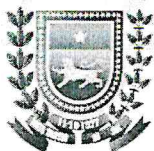

- I – Atraso na execução do fornecimento;
- II - Descumprimento de cláusulas contratuais (especificações ou prazos);
- III - Cumprimento irregular de cláusulas contratuais (especificações ou prazos);
- IV - Lentidão no cumprimento do contrato, comprovando a impossibilidade da conclusão do fornecimento, nos prazos estipulados;
- V - Atraso injustificado do fornecimento;
- VI - Paralisação do fornecimento, sem justa causa e prévia comunicação ao contratante;
- VII Desatendimento das determinações regulares da autoridade designada para acompanhar e fiscalizar a sua execução, assim como as de seus superiores;
- VIII - Cometimento reiterado de falhas na execução;
- IX - Decretação de falência ou instauração de insolvência civil;
- X - Dissolução da sociedade ou o falecimento do contratado;
- XI - Alteração social ou modificação da finalidade ou estrutura da pessoa jurídica, que prejudique a execução do contrato;
- XII- Razões de interesse público, de alta relevância e amplo conhecimento, justificadas e determinadas pelo contratante;
- XIII- Ocorrência de caso fortuito ou de força maior, regularmente comprovada, impeditiva da execução do contrato.

§ 2º - Os casos de rescisão contratual serão formalmente motivados, assegurado o contraditório e a ampla defesa;

§ 3º - A rescisão do contrato poderá ser:

I - determinada por ato unilateral e escrito da Administração, nos casos enumerados nos incisos I a XIII do subitem **§ 1º**;

II - amigável, por acordo entre as partes, reduzida a termo, desde que haja conveniência para o contratante;

III - judicial, nos termos, da legislação aplicável a contratos desta natureza.

§ 4º - A rescisão administrativa ou amigável deverá ser precedida de autorização escrita e fundamentada da autoridade competente;

I. Quando a rescisão ocorrer com base nos incisos XII e XIII do subitem **§ 1º**, sem que haja culpa da contratada, será esta ressarcida dos prejuízos regularmente comprovados que houver sofrido, tendo direito a pagamentos devidos pela execução do contrato até a data da rescisão.

§ 5º - Ocorrendo impedimento, paralisação ou sustação do contrato, o prazo de execução será prorrogado automaticamente por igual tempo, tanto da paralisação quanto da sustação;

§ 6º - A rescisão de que trata o inciso I do subitem **§ 1º**, acarreta as seguintes consequências, sem prejuízo das sanções previstas na legislação aplicável.



- I - assunção imediata do objeto do contrato, no estado e local em que se encontrar, por ato próprio do Contratante;
- II – execução dos valores das multas e indenizações a ela devidos;
- III - retenção dos créditos decorrentes do contrato até o limite dos prejuízos causados ao contratante.

§ 7º - A aplicação da medida prevista no inciso I do subitem § 6º, fica a critério do contratante, que poderá permitir a continuidade do serviço;

§ 8º - A ALEMS se reserva o direito de paralisar, suspender ou rescindir em qualquer tempo o fornecimento objeto desta licitação, independentemente das causas relacionadas no subitem anterior, por sua conveniência exclusiva ou por mútuo acordo, tendo a contratada direito aos pagamentos devidos relativos à execução do objeto, observando sempre o interesse da CONTRATANTE.

CLÁUSULA DÉCIMA SEGUNDA - DO ACRÉSCIMO OU SUPRESSÕES: Fica a Contratada, obrigada a aceitar nas mesmas condições, acréscimos ou supressões dos quantitativos até o limite de 25% (vinte e cinco por cento), em função do direito tratado no § 1º do art. 65, da Lei nº 8.666/93 e alterações, sob pena das sanções cabíveis e facultativo nas demais situações.

CLÁUSULA DÉCIMA TERCEIRA – DO REAJUSTE

§ 1º - O valor contratado é fixo e irrevogável, pelo período de vigência do contrato.

§ 2º - Fica ressalvada a possibilidade de alteração dos preços, caso ocorra o desequilíbrio econômico financeiro do Contrato, conforme disposto no Art. 65, alínea “d” da Lei 8.666/93.

§ 3º - Caso ocorra à variação nos preços, a contratada deverá solicitar formalmente a ASSEMBLEIA, devidamente acompanhada de documentos que comprovem a procedência do pedido.

CLÁUSULA DÉCIMA QUARTA - Fica o presente contrato para todos os efeitos de Direitos, vinculado ao Edital do Pregão Presencial nº 007/2020.

CLÁUSULA DÉCIMA QUINTA – Aos casos omissos neste instrumento, por ocasião da execução do objeto, serão aplicáveis a Legislação pertinente a espécie, nos termos do inciso XII do Art. 55 da Lei n.º 8.666/93, em sua atual redação.

CLÁUSULA DÉCIMA SEXTA – DAS ALTERAÇÕES: O presente Contrato poderá ser alterado, nos casos previstos na legislação pertinente, para ajuste de condições supervenientes que impliquem em modificações.

PARÁGRAFO ÚNICO – Qualquer alteração nas condições ora estipuladas neste Contrato deverá ser feita mediante Termo Aditivo, devidamente assinado pelos representantes legais das partes.

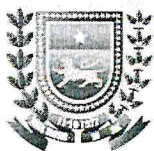

CLÁUSULA DÉCIMA SÉTIMA - DA PUBLICAÇÃO DO CONTRATO: Dentro do prazo regulamentar, o **Contratante** providenciará a publicação em resumo, do presente contrato.

CLÁUSULA DÉCIMA OITAVA - FORO: O foro do presente contrato será o da Comarca da cidade de Campo Grande - MS, excluído qualquer outro.

E, para firmeza e validade do que aqui ficou estipulado firmam o presente instrumento, com 03 (três) cópias de igual teor, as partes contratantes e duas testemunhas que a tudo assistiram.

Campo Grande - MS, 25 de setembro de 2020

CONTRATANTE
ASSEMBLEIA LEGISLATIVA – MS
Deputado Zé Teixeira
1º Secretário

CONTRATADA
CLÁSSICA DECORAÇÕES, COMÉRCIO E MAT. DE CONSTRUÇÃO EIRELI – EPP
Ignácio Ferreira Barbosa
Administrador

TESTEMUNHAS:

CPF/MF

595737241-20

CPF/MF

338-844-561-04

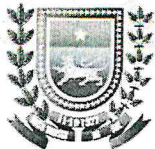

Extrato de Contrato

**CONTRATO ADMINISTRATIVO Nº 018/2020
PROCESSO ADMINISTRATIVO Nº 023/2020**

Contratante: ASSEMBLEIA LEGISLATIVA - MS

Contratada: CLÁSSICA DECORAÇÕES, COMÉRCIO E MATERIAIS DE
CONSTRUÇÃO EIRELI – EPP

Do Objeto: Constitui o objeto do presente contrato a Contratação de empresa especializada para prestação de serviços de fornecimentos e instalação de corrimão e guarda corpo em rampa e escada de acesso de funcionários no prédio da ALEMS, com fornecimento de todo material e mão de obra necessários para a execução dos serviços, visando atender a Secretaria de Infraestrutura da ALEMS, de acordo com as especificações e quantidades constantes no Anexo I – Termo de Referência deste Edital e memorial descritivo.

Da Base Legal: Lei 10.520/02 e Lei 8.666/93 e suas alterações posteriores.

Processo nº 023/2020

Pregão Presencial nº 007/2020

Valor Total: R\$ 81.999,32 (oitenta e um mil, novecentos e noventa e nove reais e trinta e dois centavos).

Prazo de Vigência: O prazo de vigência do presente Contrato é de 60 (sessenta) dias, contados a partir da data de sua assinatura.

Prazo de execução dos serviços, entrega do material instalado: 30 (trinta) dias contados a partir da data de sua assinatura do contrato..

Dotação Orçamentária:

01.031.001-2.001 – Manutenção das Atividades Legislativa

3.3.90.39 – Outros Serviços de Terceiros – Pessoa Jurídica

Assinam:

Pela Contratante: Deputado Estadual Zé Teixeira – Primeiro Secretário da ALEMS

Pela Contratada: Rep. Sr. Ignávio Ferreira Barbosa – Administrador

Campo Grande – MS, 28 de setembro de 2020.

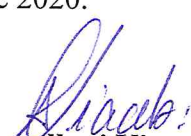
Sueli Castellani Viacek
Presidente da CLPP

4ª PARTE - BOLETIM DE PESSOAL**DESPACHO DO PRESIDENTE DA ASSEMBLEIA LEGISLATIVA DO ESTADO DE MATO GROSSO DO SUL**

Republica-se, para correção, o DESPACHO DE AUTORIZAÇÃO DE AVERBAÇÃO PARA FINS DE APOSENTADORIA E DISPONIBILIDADE, COM FULCRO NO ART. 82, I, DA LEI Nº 3.150/2005, C/C ART. 133, I, DA LEI Nº 4.091/2011, referente à servidora **SANDRA MARIA GALO**, matrícula nº 2611, publicado no DO ALMS nº 1856, de 5 de agosto de 2020, pg. 19, passando a constar a seguinte redação:

“**SANDRA MARIA GALO**, matrícula nº 2611, ocupante do cargo de Apoio Técnico Parlamentar VI, símbolo PLTP.11.06, do Quadro Permanente de Pessoal da Assembleia Legislativa do Estado de Mato Grosso do Sul, de 3.694 (três mil seiscentos e noventa e quatro) dias, correspondentes a 10 (dez) anos, 1 (um) mês e 14 (catorze) dias, sendo (Processo nº 10.665/2020):

- 3 (três) anos, 2 (dois) meses e 26 (vinte e seis) dias de tempo de contribuição, referente a serviços prestados ao Município de Três Lagoas, no período de 26/06/1984 a 21/09/1987;
- 2 (dois) anos e 11 (onze) meses de tempo de contribuição, referente a serviços prestados à Nave Núcleo de Atualização e Valorização do Ensino Ltda., no período de 01/03/1988 a 31/01/1991;
- 2 (dois) anos, 9 (nove) meses e 3 (três) dias de tempo de contribuição, referente a serviços prestados à Empresa de Saneamento de Mato Grosso do Sul S.A. - SANESUL, no período de 11/05/1992 a 13/02/1995;
- 1 (um) ano, 1 (um) mês e 26 (vinte e seis) dias de tempo de contribuição, referente a serviços prestados ao SET Sistema de Ensino Treslagoense Ltda., no período de 02/01/1997 a 27/02/1998; e
- 29 (vinte e nove) dias de tempo de contribuição, referente a serviços prestados à AGB Construção Civil e Montagem Industrial Ltda., no período de 22/07/1998 a 20/08/1998.”

Deputado **PAULO CORRÊA**
Presidente

5ª PARTE - AVISOS E EDITAIS**RESULTADO DA LICITAÇÃO**

Processo Administrativo nº 023/2020
Pregão Presencial nº 007/2020

Objeto: Contratação de empresa especializada para prestação de serviços de fornecimentos e instalação de corrimão e guarda corpo em rampa e escada de acesso de funcionários no prédio da ALEMS, com fornecimento de todo material e mão de obra necessários para a execução dos serviços, visando atender a Secretaria de Infraestrutura da ALEMS, de acordo com as especificações e quantidades constantes no Anexo I – Termo de Referência deste Edital e memorial descritivo.

Empresa Vencedora: CLÁSSICA DECORAÇÕES, COMÉRCIO E MATERIAIS DE CONSTRUÇÃO EIRELI - EPP.

CNPJ Nº 09.103.993/0001-00.

Valor Global: R\$ 82.000,00 (oitenta e dois mil reais).

Campo Grande - MS, 22 de setembro de 2020

Cleonice Kinoshita
Pregoeira

AGENDA DA SEMANA

| DATA | HORA | ATIVIDADE | LOCAL |
|------------------------------|------|------------------|------------------|
| 24/09/2020 - quinta-feira | 9:00 | Sessão Ordinária | videoconferência |



NOVO CORONAVÍRUS

REQUER NOVOS HÁBITOS.

REQUER RESPEITO À VIDA.

- LAVAR SEMPRE AS MÃOS
- FAZER USO DO ÁLCOOL EM GEL
- PROTEGER-SE COM A MÁSCARA

ASSEMBLEIA LEGISLATIVA
MATO GROSSO DO SUL

ATO N. 23/2020 – MESA DIRETORA

da ALEMS

Contratado: Valéria Zan Molinaro

Dispõe sobre a transferência do ponto facultativo do dia 28 de outubro de 2020.

Campo Grande-MS, 28 setembro de 2020

SUELI CASTELLANI VIACEK**Presidente da CLPP**

A MESA DIRETORA DA ASSEMBLEIA LEGISLATIVA DE MATO GROSSO DO SUL, no uso de suas atribuições legais, regimentais e considerando o que dispõe o art. 30, II, do Regimento Interno,

Extrato de Contrato

R E S O L V E:

CONTRATO ADMINISTRATIVO Nº 018/2020
PROCESSO ADMINISTRATIVO Nº 023/2020

Art. 1º Fica o ponto facultativo de 28 de outubro de 2020, dia do servidor público, excepcionalmente transferido para o dia 9 de outubro de 2020.

Contratante: ASSEMBLEIA LEGISLATIVA - MS**Contratada:** CLÁSSICA DECORAÇÕES, COMÉRCIO E MATERIAIS DE CONSTRUÇÃO EIRELI – EPP

Parágrafo único. Em razão da antecipação do ponto facultativo mencionado no *caput* deste art. 1º, haverá expediente normal no dia 28 de outubro de 2020, cabendo a todos os servidores o cumprimento de suas respectivas jornadas de trabalho nessa data.

Do Objeto: Constitui o objeto do presente contrato a Contratação de empresa especializada para prestação de serviços de fornecimentos e instalação de corrimão e guarda corpo em rampa e escada de acesso de funcionários no prédio da ALEMS, com fornecimento de todo material e mão de obra necessários para a execução dos serviços, visando atender a Secretaria de Infraestrutura da ALEMS, de acordo com as especificações e quantidades constantes no Anexo I – Termo de Referência deste Edital e memorial descritivo.

Art. 2º Este Ato entra em vigor na data de sua publicação.

Palácio Guaicurus, 1º de outubro de 2020.

Deputado **PAULO CORRÊA**
Presidente

Da Base Legal: Lei 10.520/02 e Lei 8.666/93 e suas alterações posteriores.**Processo nº 023/2020****Pregão Presencial nº 007/2020**

Deputado **ZÉ TEIXEIRA** Deputado **HERCULANO BORGES**
1º Secretário 2º Secretário

Valor Total: R\$ 81.999,32 (oitenta e um mil, novecentos e noventa e nove reais e trinta e dois centavos).**Prazo de Vigência:** O prazo de vigência do presente Contrato é de 60 (sessenta) dias, contados a partir da data de sua assinatura.**5ª PARTE - AVISOS E EDITAIS****EXTRATO DO SEGUNDO TERMO ADITIVO****CONTRATO ADMINISTRATIVO Nº 030/2018****Processo Administrativo nº 034/2018****Pregão Presencial nº 007/2018**

Prazo de execução dos serviços, entrega do material instalado: 30 (trinta) dias contados a partir da data de sua assinatura do contrato..

Dotação Orçamentária:**01.031.001-2.001 – Manutenção das Atividades Legislativa****3.3.90.39 – Outros Serviços de Terceiros – Pessoa Jurídica****PARTES:** Contratante: ASSEMBLEIA LEGISLATIVA/MS

Contratada: DILUZ COMÉRCIO DE MATERIAIS ELÉTRICOS LTDA - EPP

Assinam:**Pela Contratante:** Deputado Estadual Zé Teixeira – Primeiro Secretário da ALEMS**Pela Contratada:** Rep. Sr. Ignávio Ferreira Barbosa – Administrador

OBJETO: O presente Termo Aditivo tem por objeto a prorrogação do Contrato Administrativo nº 030/2018 por mais 12 (doze) meses a contar de 27/09/2020. Ficam inalteradas as demais cláusulas do Contrato Administrativo nº. 030/2018.

FUNDAMENTO LEGAL: Art. 57, inciso I, §2º, da Lei Federal nº 8.666/93.

Campo Grande – MS, 28 de setembro de 2020.

ASSINAM: Contratante: Deputado Zé Teixeira – 1º Secretário**Sueli Castellani Viacek****Presidente da CLPP**